



T.C. Ölçme, Seçme ve Yerleştirme Merkezi

YÜKSEKÖĞRETİME GEÇİŞ SINAVI (YGS)

24 MART 2013 PAZAR

Bu testlerin her hakkı saklıdır. Hangi amaçla olursa olsun, testlerin tamamının veya bir kısmının Merkezimizin yazılı izni olmadan kopya edilmesi, fotoğrafının çekilmesi, herhangi bir yolla çoğaltılması, yayımlanması ya da kullanılması yasaktır. Bu yasağa uymayanlar gerekli cezai sorumluluğu ve testlerin hazırlanmasındaki mali külfeti peşinen kabullenmiş sayılır.

DİKKAT!

Din Kültürü ve Ahlak Bilgisi dersini yasal olarak almak zorunda olan adaylar ve İmam Hatip Okulları öğrencileri/mezunları, Sosyal Bilimler Testinin ilk 40 sorusunu cevaplamakla yükümlüdür. Bu adaylar 41. - 45. soruları cevaplamayacaklardır.

Din Kültürü ve Ahlak Bilgisi dersini yasal olarak almak zorunda olmayan veya farklı müfredat ile alan adaylar, 36. - 40. soruların hiçbirini cevaplamadan 41. - 45. soruları cevaplayacaklardır.

Cevap kâğıdının Sosyal Bilimler Testine ait bölümünde 36. - 40. cevap alanlarında herhangi bir işareti bulunan adayların 41. - 45. cevap alanlarındaki işaretlemeleri değerlendirmeye alınmayacaktır.

AÇIKLAMA

1. Bu kitapçıkta sırasıyla Türkçe Testi, Sosyal Bilimler Testi, Temel Matematik Testi, Fen Bilimleri Testi bulunmaktadır.
2. Bu testler için verilen toplam cevaplama süresi **160 dakikadır**.
3. Bu kitapçıkta testlerde yer alan her sorunun sadece bir doğru cevabı vardır. Bir soru için birden çok cevap yeri işaretlenmişse o soru yanlış cevaplanmış sayılacaktır.
4. İşaretlediğiniz bir cevabı değiştirmek istediğinizde, silme işlemini çok iyi yapmanız gerektiğini unutmayınız.
5. **Bu testler puanlanırken her testteki doğru cevaplarınızın sayısından yanlış cevaplarınızın sayısının dörtte biri düşülecek ve kalan sayı o bölümle ilgili ham puanınız olacaktır.**
6. Cevaplamaya istediğiniz sorudan başlayabilirsiniz. Bir soru ile ilgili cevabınızı, cevap kâğıdında o soru için ayrılmış olan yere işaretlemeyi unutmayınız.
7. Sınavda uyulacak diğer kurallar bu kitapçığın arka kapağında belirtilmiştir.

1. Bu testte 40 soru vardır.

2. Cevaplarınızı, cevap kâğıdının Türkçe Testi için ayrılan kısmına işaretleyiniz.

1. Sözlük hazırlamanın en güç yanı sözcükleri anlam kayganlığından kurtarma, onları belli bir yere oturtmadır. Bu da ancak Samuel Butler'in dediği gibi onların belirsiz yanlarını söz duvarlarıyla kuşatmakla gerçekleştirilir.

Bu cümledeki altı çizili sözle, sözcüklere yönelik olarak ne yapıldığı anlatılmıştır?

- A) Tanımsal sınırlar koyulduğu
B) Birbirlerinden etkilenişlerinin gösterildiği
C) Çağrışımsal değerlerinin belirtildiği
D) Zenginleştirme yollarının açıklandığı
E) Kullanım sıklığının yansıtıldığı
2. Bazı insanlar yapabileceklerinin farkında olmadan, sürekli bir özgüven eksikliği içinde yaşarlar. Bazıları da abartılı bir özgüvenle, hayatta her şeyi başarabileceklerine, her alanda en iyi olduklarına inandırırılar kendilerini. Oysa insan kendisine içbükey veya dışbükey aynada değil, düz aynada bakmalıdır.

Bu parçadaki altı çizili sözle anlatılmak istenen aşağıdakilerden hangisidir?

- A) İnsanın kendisine güvenerek başladığı her işte başarılı olması mümkündür.
B) İnsan, her alanda kendisinden daha üstün birilerinin olabileceğini unutmamalıdır.
C) Yaşamda mutlu olmak için olumsuzluklar karşısında direnmeli, önüne çıkan engelleri sabırla aşmaya çalışmalıdır.
D) İnsan, yeteneklerinin sınırlarını gerçekçi bir tutumla belirlemeli, kendisini tarafsız bir gözle değerlendirmelidir.
E) İnsanlar, hayattaki olumsuz durumları da olumlu durumlardaki gibi olgunlukla karşılamalıdır.

3. L. Frank Baum, bu dünyadan geçerken öyle derin
I
izler bıraktı ki yaşamanın değerini milyonlarca kez
II III

kanıtlamış oldu. Bu ölümsüz yazarın eli değdiği anda
IV

çocuk edebiyatı yeşermeye başladı.
V

Bu parçadaki numaralanmış sözlerden hangisinde mecazlı bir söyleyiş yoktur?

- A) I. B) II. C) III. D) IV. E) V.

4. 2011'in sonuna doğru gösterime giren bu film, geleneksel sinemanın kullandığı tekniklere bağlı kalmadan, bir hayatta kalma savaşımını insanda yoğunlaşarak anlatıyor.

Bu cümleden söz konusu filmle ilgili olarak aşağıdakilerin hangisi çıkarılabilir?

- A) Belirli bir izleyici kitlesine seslenmek amaçlanmıştır.
B) Yeni çekim yöntemlerine başvurulmuştur.
C) Bugüne değin beyaz perdeye taşınmamış bir sorun işlenmiştir.
D) Oyuncuların gösterdiği başarıyla çok boyutlu bir yapı kazanmıştır.
E) Yılın çok izlenen filmleri arasında yerini almıştır.

5. Klasik eserleri okumaya en çok, kendi yazdıklarımı tekrar ettiğimi hissettiğim zamanlarda ihtiyaç duyarım.

Aşağıdakilerden hangisi bu cümleye anlamca en yakındır?

- A) Kimi eserlerin her dönemde okunurluğunu sürdürdüğü bilinir.
 B) Bir yazarın, okuduklarından etkilenmeden yazması mümkün değildir.
 C) Her eser, başka metinlerden alınan parçalarla renklenmiş bir tablodur.
 D) Yazar, benzer ürünler ortaya koymaktan kaçınmak istiyorsa yazdıklarını ara sıra gözden geçirmelidir.
 E) Çağın aşmış eserleri okuma, yaratıcılığı besleyen bir etkinliktir.

6. Bir gazeteci, söyleşi yaptığı kişinin rahatsız olabileceği bir soruyu, kendisiyle soru arasına mesafe koyarak üçüncü kişilerin ağzından sormalıdır.

Aşağıdakilerden hangisi bu ilkeye dikkat edilerek hazırlanmış bir sorudur?

- A) Çok önemli iki ödül almasına rağmen son romanınızın çok satılmamasının nedeni ne olabilir?
 B) Bazı eleştirmenler son romanınızın bazı bölümlerinin bir Alman yazarın romanından alındığını iddia ediyor, bu konuda ne düşünüyorsunuz?
 C) Eserlerinizde soyut konuları ele alışınızın okuyucuyu yorduğunu düşünmüyor musunuz?
 D) Bazı yazarlarımızın dediği gibi "Keşke yayımlamasaydım!" diye düşündüğünüz yazılarınız oldu mu?
 E) Eserlerinizde aynı konuyu işleyip durmaktan kurtulamamanızı neye bağlıyorsunuz?

7. Şiir, yalnızca acıları, yoksunlukları, mutsuzlukları dile getirmemelidir. ----?

Bu sözler aşağıdakilerden hangisiyle sürdürülemez?

- A) Gerçekte de sevinçle hüznün, ölümle yaşam yan yana karşımıza çıkmaz mı
 B) Türk halk müziğinde uzun havalardan sonra oyun havalara geçilmez mi
 C) Okuyucunun şiirden alacağı hazzı sınırlamaya gerek var mı
 D) Günümüzde insan yaşamının trajik yönlerini yansıtan eserler de ilgi çekmiyor mu
 E) Şiir okuyucusunu karamsarlığa itmenin bir anlamı var mı

8. (I) Antakya'daki kazılarda Geç Hitit Dönemi'ne ait olduğu düşünülen kalıntılar ortaya çıkarıldı. (II) Buluntular arasında eşsiz, anıtsal boyutlarda bir insan figürüyle kabartmalı bir sütun altlığı yer alıyor. (III) Bazalttan yapılan her iki eserin de kaleye girişi sağlayan yapı kompleksi boyunca uzanan, yüzeyi taş döşeli koridorun altına gömüldüğü düşünülüyor. (IV) Bel hizasının hemen üstünden baş kısmına kadar olan yüksekliği 1,5 metreye ulaşan figür, dik duran bir insanı canlandırıyor. (V) Toplam boyu, büyük olasılıkla 3,5-4 metreyi bulan sakallı erkek figürünün, gözleri siyah ve beyaz taşlardan yapılmış.

Bu parçadaki numaralanmış cümlelerin hangisinde betimleyici öğelere yer verilmemiştir?

- A) I. B) II. C) III. D) IV. E) V.

9. (I) Şiirleri çeşitli dergilerde yayımlanan bir şairimiz...
 (II) İkinci kitabıyla tekrar okuyucunun karşısında.
 (III) Açık ve yalın anlatımlı, kısa dizelerden oluşan şiirlere imza atmış. (IV) Sanatçının bu kitabındaki tüm şiirleri yine okuyucunun duyumsama ve düşünme yetilerini harekete geçiriyor. (V) Şair, şiirleriyle okuyucuyu kimi zaman yoğun karanlıkların içine, kimi zaman da aydınlık gündüzlere götürüyor.

Bir şairden ve şiirlerinden söz edilen bu parçadaki numaralanmış cümlelerle ilgili olarak aşağıda verilenlerden hangisi yanlıştır?

- A) I. cümlede, okurların beğenisini kazandığı üzerinde duruluyor.
 B) II. cümlede, kimi ürünlerini bir araya topladığı belirtiliyor.
 C) III. cümlede, şiirlerinin dil ve biçim özellikleri dile getiriliyor.
 D) IV. cümlede, işlev yönünden önceki şiirleriyle benzerliği olduğu sezdiriliyor.
 E) V. cümlede, şiirlerde birbirine karşıt durumların işlendiğinden söz ediliyor.

10. (I) ABD'li bilgisayar uzmanı Scott Fahlman tarafından bulunan ve *İnternet*'in vazgeçilmezlerinden olan gülen surat (smiley) tam 30 yaşında. (II) Fahlman, duyguların yazı dilinde ifade edilmesini kolaylaştırmak için iki nokta ve parantez işaretlerini kullanarak bir ifade oluşturdu. (III) Bu "gülen surat"ı ilk olarak üniversitenin e-posta listesine yolladığı bir notta kullandı. (IV) Fahlman, öğrencilere ve çalışma arkadaşlarına şöyle yazdı: "Şaka yaptığınızı belirtmek için şunu kullanmayı öneriyorum: :-)" (V) Kısa zamanda kabul gören bu mutluluk ifadesini bugün *İnternet*'te yazışırken sıklıkla kullanıyoruz. (VI) Mutluluğumuzu artık bununla ifade ediyoruz.

Gülen suratın (smiley) anlatıldığı bu parçadaki numaralanmış cümlelerle ilgili olarak aşağıda verilenlerden hangisi yanlıştır?

- A) I. cümlede, kaç yıl önce ortaya çıktığı açıklanmıştır.
 B) II. cümlede, yeniliğin hangi amaçla ortaya konduğu belirtilmiştir.
 C) IV. cümlede, önerisini kimlerle paylaştığı dile getirilmiştir.
 D) V. cümlede, bir saptama yapılmıştır.
 E) VI. cümlede, işleviyle ilgili bir değişiklikten söz edilmiştir.

11.

- I. Hepimiz onu çocukça hareketlerine karşın çok severdik.
 II. Anlatacaklarımı güzelce dinle de ondan sonra işini yapmaya başla.
 III. Daha önceki çalışmalarını incelemedikleri sürece iyi bir proje hazırlamaları imkânsız görünüyor.
 IV. Alfabetinin zorluğu, Japonca öğrenmeyi güçleştiren bir etken.
 V. Konuyla ilgili genişçe bir rapor hazırlayıp önümüze getirmişti.

Yukarıdaki numaralanmış cümlelerin hangilerindeki altı çizili sözcükler tür bakımından aynıdır?

- A) I. ve III. B) I. ve V. C) II. ve III.
 D) II. ve V. E) IV. ve V.

12. Yeşil, upuzun kavaklıklar geride kalıyor. Uzaktan,

I

kaleye sırtını dayayan kocamış konaklar,

II

çıplak, boz renkli tepeler görünüyor.

III

Konak balkonlarının korkulukları, Doğu masallarından

IV

ödünç alınmışçasına büyüleyici. Renkler her ayrıntıyı

V

belirginleştiriyor sanki; ağaçlar yeşil, şehir kahve, kale

siyah.

Bu parçadaki altı çizili tamlamalardan hangisi, tür bakımından ötekilerden farklıdır?

A) I. B) II. C) III. D) IV. E) V.

13. Eskiden ülkelerin zenginliğinin ölçütü, sahip olunan toprak ve doğal kaynakların miktarıydı; zenginleşmenin yolu, daha geniş topraklara hükmetmekten geçiyordu. 20. yüzyılın ikinci yarısında bilimsel araştırmalara ağırlık verilmesiyle bu anlayış değişti, bilgi üretimi önem kazandı.

Bu parçada aşağıdaki ses olaylarından hangisi yoktur?

A) Ünlü düşmesi B) Ünsüz yumuşaması
C) Ulama D) Ünsüz benzeşmesi
E) Ünlü türemesi

14. (I) Almanya'nın Berlin kentinde bir kooperatif "Devrilen Ağaçlardan Halk Kitaplığı Yapma Kampanyası" başlattı. (II) Bu kampanyaya katılmak isteyenler, fırtınadan veya yağmurdan devrilen ağaçların gövdelerini raf şeklinde oyup bunları kaldırımlara yerleştiriyorlar. (III) Raflara, takas edilecek kitapları koyuyorlar. (IV) Berlin halkı da içlerinden okumak istediklerini alıp yerine kendi kitaplarından birini bırakıyor. (V) Bu, "Eğitim İçin Sürdürülebilir Gelişme Projesi"nin bir parçası olarak devlet tarafından desteklenen bir kampanyadır.

Bu parçadaki numaralanmış cümlelerle ilgili olarak aşağıda verilenlerden hangisi yanlıştır?

A) I. cümle, içinde belirtisiz nesne olan bir fiil cümlesidir.
B) II. cümle, özne ve yüklemden oluşan kurallı bir cümledir.
C) III. cümle, nesnesi sıfat tamlaması olan birleşik bir cümledir.
D) IV. cümle, içinde isim tamlaması bulunan olumlu bir cümledir.
E) V. cümle, yüklemi ek eylemle çekimlenmiş bir cümledir.

15. "Rüyaları gerçekleştirmenin yolu, uyanıvermektir uykulardan." demiş bir düşünür. Öyleyse ne duruyoruz, hemen silkinip kalkalım yumuşak yataklarımızdan!

Bu parçada, aşağıdakilerden hangisi yoktur?

A) Tezlik fiili
B) Zarf-fiil
C) Sıfat-fiil
D) İstek kipiyle çekimlenmiş fiil
E) Şimdiki zamanla çekimlenmiş fiil

16. Eserlerinde kullandığı özgün biçimler ve canlı renklerle, değişimin birey üzerindeki etkilerini yansıtıyor.

Bu cümleyle ilgili olarak aşağıdakilerden hangisi yanlıştır?

- A) Çatısı bakımından etkindir.
B) Nesne, isim tamlamasından oluşmaktadır.
C) Fiilden isim yapma eki almış sözcük vardır.
D) Bulunma durumu eki almış sözcük vardır.
E) İyelik eki alan sözcük yoktur.

17.

Fast-fooda karşı hâlâ direnen I, her zaman sevilerek

yenen yiyeceklerden biridir balık ekmek. Denizin

kirlenmediği II, balığın bol ve ucuz olduğu III, Boğaz'dan

çıkan palamutların kasaları doldurduğu eski zamanlarda

balık ekmek satıcıları IV, yalnızca kıyıya yanaştırılmış

sandallarda değil, mahalle meydanlarında V, futbol

maçlarının olduğu günlerde stadyumların kapılarında da

görülürdü.

Bu parçadaki numaralanmış virgüllerden (,) hangisi, diğerlerinden farklı bir görevde kullanılmıştır?

- A) I. B) II. C) III. D) IV. E) V.

18. *Kaplumbağalar*, roman kişileri ve kullanılan dil

bakımından Fakir Baykurt'un, aynı zamanda köy

edebiyatının başyapıtlarından biri olarak okunmalıdır.

Kahramanların gerçekliğinin yanısıra, dilleri de

kişiliklerini adım adım oluşturan yetkinliktedir. Ayrıca,

çok sayıda romanı ve öykü kitabı yayımlanmış

herhangi bir yazarı, *Kaplumbağalar* gibi bir roman bile

ölümsüzleştirebilir.

Bu parçadaki numaralanmış sözlerden hangisinin yazımı yanlıştır?

- A) I. B) II. C) III. D) IV. E) V.

19. Diller yeşerdikleri kültürle büyüyor, onunla zenginleşiyor.

Öyleki dillerin ölümüyle kültürler de yitip gidiyor ve

bu yok oluş yalnızca o dili konuşan insanları değil,

dünyayı da etkiliyor. Her on dört günde bir içlerinden

biri daha sessizliğe doğru uğurlanan diller, dünya

mozağının bir parçasını da beraberinde götürüyor.

Bu parçadaki altı çizili sözlerden hangisinin yazımı yanlıştır?

- A) I. B) II. C) III. D) IV. E) V.

20. Aşağıdaki cümlelerin hangisinde bir anlatım bozukluğu vardır?

- A) Kurallara uymamakta ısrar ediyorsun.
 B) Bu davranışımı tehdit olarak algıladığını belirtiyorsun.
 C) Yaptıklarınla herkesi şaşırtmaya devam ediyorsun.
 D) Bu sözlerinle beni sınırlendirmek için çalışıyorsun.
 E) Sorduğun sorularla konuyu başka bir yere çekmeye çalışıyorsun.

21. (I) İngiliz şairi Browning; sayfa sayfa, her kelimesini ayrı ayrı inceleyerek sözlük okurmuş. (II) Sözlükte öğütler, eğlendirici şeyler de bulurmuş. (III) Hatta bu çalışmaya romantik bir yön de katar, ay ışığında oturup bir bir çevirmiş sözlüğün sayfalarını. (IV) Bizde sözlükler, kütüphanelerin en kuytu köşelerinde uyuklayarak ömür tüketir. (V) Günler ve geceler boyu "Bilinmeyen bir kelime çıksın da hatırlanalım." diye dua ederler âdeta. (VI) Sözcüklerin bu uzun ve sessiz bekleyişleri iki kapak arasında geçer.

Bu parça iki paragrafa ayrılmak istenirse ikinci paragraf hangi cümleyle başlar?

- A) II. B) III. C) IV. D) V. E) VI.

22. Dünyanın yedi harikası olur da üç kıtada yüzyıllarca hüküm sürmüş, altı yüzyılı aşan varlığından geriye olağanüstü bir kültür hazinesi bırakmış Osmanlının yedi harikası olmaz mı? Gerçi tarihçiler, sanat tarihçileri ve mimarlar varken en önemli yedi Osmanlı eserinin hangileri olduğuna ben karar verecek değilim. Ancak okuduklarımdan ve gördüklerimden hareketle tamamen kişisel bir beğeni listesi oluşturmamın önünde bir engel yok sanırım. İşte benden Osmanlının yedi harikası: Süleymaniye Külliyesi, Selimiye Camisi, Mostar Köprüsü, Mağlova Kemerli, Kavalalı Mehmet Ali Paşa Camisi, Kubbetü's-Sahra, Hamidiye Çarşısı.

Bu parçada aşağıdakilerden hangisi ağır basmaktadır?

- A) Öyküleyici anlatım
 B) Tartışmacı anlatım
 C) Betimleyici anlatım
 D) Tanımlamadan yararlanma
 E) Kanıtlayıcı veriler kullanma

23. Yağmur yağarken gök gülerse hiç korkmam. Ses olsun yeter ki. Kuşlar ötüşerek uçuşsun gökyüzünde. Çaylar şekerli olsun ki kaşıklar şıkır şıkır sesler çıkarsın. Konuşulacak bir şeyler olsun. Dost olsun, arkadaş olsun; teyzeler, amcalar olsun. Evrenin boşluğuna bırakırken kendimizi, avuçlarımızda sınırsız kalbimiz olsun... Olsun, her şey olsun ama sessizlik olmasın.

Bu parçanın anlatımında aşağıdakilerden hangisi yoktur?

- A) Nesnel bir anlatımdan yararlanma
 B) Birden fazla duyuya seslenme
 C) Pekiştirmeye başvurma
 D) Yinelemelere yer verme
 E) Devrik cümleye yer verme

24. Motorun burnu kıyıya dönük. Çok çok yirmisini yeni geçmiş gösteren görevli, binme sırası gelene elini uzatıyor. Genç erkekler, ellerini vermeden atlıyorlar. Yardıma gereksinimi olmadığını düşünen orta yaşlılar da... Kadınların çoğu uzatıyor elini. Kolunu hızla yukarı kaldırıp tuttuğu eli bırakıyor görevli, hemen bir arkadakine uzanıyor. Yardımsız binenler, onun yanından atlayıyorlar. O zaman elini geri çekip bir sonrakine uzatıyor görevli. Omzunu kastediği, gücünü koluna, bileğine topladığı anlaşılıyor yüzünden. Kimsenin yüzüne bakmadan yapıyor bunları sanki.

Bu parçanın anlatımıyla ilgili olarak aşağıda verilenlerden hangisi yanlıştır?

- A) Olaylar oluş sırasına göre verilmiştir.
- B) Tahmin söz konusudur.
- C) Öznellik ağır basmaktadır.
- D) Farklı cümle türleri kullanılmıştır.
- E) I. kişili anlatım kullanılmıştır.

25. Uçsuz bucaksız bir dünyadır edebiyat. Ne kadar çok örnek incelersek inceleyelim yine de yaptığımız, okyanusta bir damla gibidir. Nicelik ve nitelik bakımından sonsuz sayıda biricik eserle bezenmiştir bu uzay. Bunun için, Türk edebiyatındaki birkaç şiire veya romana bakarak bu edebiyata ilişkin kapsamlı saptamalar yapmak mümkün değildir.

Bu sözleri söyleyen bir yazardan aşağıdakilerin hangisini yapması beklenbilir?

- A) Etkilendikleri eserleri ölçüt alarak sanatçıları değerlendirmesi
- B) Halit Ziya'nın romanlarından hareketle Türk romanını tarihsel açıdan ele alması
- C) Aşk kavramının Türk şiirindeki yerini, İslamiyet'ten önceki dönemden günümüze değin bütünüyle incelemesi
- D) Batı etkisindeki Türk edebiyatını Cumhuriyet Dönemi Türk şiirinden başlatarak incelemesi
- E) "Şiirimizde vatan" konulu çalışmasını, Namık Kemal'in bütün şiirlerini inceleyerek oluşturması

26. Gombrich, "Sanat ve Bilim" başlıklı incelemesinde, sürekli soru sormayı ve sordurmayı bilimsel tutumun doğal bir gereği sayar. Soru sorulmadan yapılan sanat eğitiminin, kendini yinelemeye yol açabileceğinden söz eder. Ünlü sanat kuramcısına göre, sanat alanındaki bilimsel çalışmalar, yapılmış yineleyerek değil, sanata özgü olan bir tür serüven ruhundan, "bilinmeze adım atabilme ruhundan" kendine yeni besin kaynakları bulabilir. Buna karşılık sanatçıya da sanatta cesaretin her şey demek olmadığını ancak eleştirel bir tutuma eşlik eden cesaretin kişiyi gerçek başarıya götürebileceğini öğretebilir.

Bu parçada, sanat alanındaki bilimsel çalışmalarda aşağıdakilerden hangisi önerilmektedir?

- A) Yenilikler ortaya koymak ve irdeleyerek çalışmak
- B) Daha önceki bilimsel araştırmaları rehber edinmek
- C) Sanatçının, ileriye yönelik girişimlerini desteklemek
- D) Sıra dışı konularda yazılmış eserlere gereken değeri vermek
- E) İyi eserle yetersiz eserin farkını tarafsız biçimde ortaya koymak

27. "Edebiyat dergilerinde sevmediğin, sıkılarak okuduğun yazılar hangisidir?" diye sorsalar hiç düşünmeden, "Belli bir şiir kitabı üzerine yazılmış tanıtım yazılarıdır." derim. Sorun belki de bendedir ama bu tür yazıların neye göre yazıldığını anlayamıyorum. Tanıtımı yapan iyi niyetli yazar, genellikle ilgili şairin söz konusu kitabındaki dizelerden esinle bir şeyleri duyumsatmaya, şairin şiir dünyasına kendisi ile birlikte katılmaya çağırır bizi. Kendince eklemeler de yapar o şiirlerde oluşturulmaya çabalanan etkileyici havaya. Ama söz konusu kitap, okurca önceden okunmadığı, belki de tanıtıcı üzerine aldığı işi gerektiği gibi yapmadığı için kitaba yönelik ilgi oluşturulamaz çoğu zaman. ----.

Bu parçanın sonuna düşüncenin akışına göre aşağıdakilerden hangisi getirilebilir?

- A) Bu yazılarda şairi, şiir yazmaya yönlendiren etkenler üzerinde de durulmalıdır
- B) Bu nedenle okuyucunun şiir bilgisini zenginleştirecek açıklamalara yer verilmelidir
- C) Oysa tanıtma yazıları şiire dönük olmayan sorunlarla şişirildiği için ilginçliğini yitirir
- D) Edebiyat dergilerinde tanıtım yazılarına az yer verilmesi kitaplara duyulan ilgiyi azaltmaktadır
- E) Böylece okuyana eziyet eden, onu yoran, anlamsız ve sıkıcı bir metin ortaya çıkar

28. Bir sabah işinize giderken kırmızı ışıkta durdunuz ve aracınızı tekrar çalıştıramadınız. Her insanın başına gelebilecek bu sıradan olay için iki ayrı olasılığı düşünelim. Birinci olasılıkta arkadaki araçların şoförleri kızgınlıkla kornaya basıyor, siz de bir kazaya yol açmamak için kan ter içinde bu durumdan kurtulmaya çalışıyorsunuz. İkinci olasılıkta, arkanızdaki araçtan inen bir taksici şoförü, bekleyen araçlara işaret ederek onların yan şeritten devam etmelerini sağlıyor. Araçlar sakince geçtikten sonra yanınıza geliyor, birkaç yayayla birlikte aracınızın yol kenarına çekilmesine yardımcı oluyor. Ne siz ne de bir başkası gergin ve telaşlı. İşte bu örnekte olduğu gibi bir toplumun gelişmişlik düzeyini belirleyen asıl şey, ----.

Bu parçanın sonuna düşüncenin akışına göre aşağıdakilerden hangisi getirilmelidir?

- A) sorunlara pratik çözümler bulmaktır
- B) başka insanları zor duruma düşürmemektir
- C) yaptığımız hatanın sonucunu üstlenebilmektir
- D) insanlar arasındaki iletişim biçimidir
- E) kurallara uyarak sorunları ortadan kaldırmaktır

29. Mutlu değil, yalnız ve tedirgindir. Kafasını meşgul eden bir şeyler vardır daima. Her zaman eşikte yani ne bu tarafta ne öbür tarafta olduğu için katmerlenir ızdırabı. Uzun uzun konuşmalar hoşuna gitmez. Zira her insan onu anlamayacaktır. Kendisiyle kavga ederek kendisini caddelere, bulvarlara, pasajlara atar. Telaş içinde koşuşturan insanları, onların zamanın peşinden koşuşlarını alaycı bir bakışla seyreder. Seyretmek, onun için dünyadaki en güzel iştir.

Kahramanından böyle söz edilen bir roman, aşağıdakilerden hangisini anlatıyor olabilir?

- A) Yaşanmışlık duygusu uyandırsın diye insanların arasına karışan, hayatın içinden parçalar toplayan gözlemci bir yazarı
- B) Sürekli sorgulayan, söylediklerine bir anlam verilemeyen, anlaşılması güç, özgür ruhlı, sıra dışı bir adamın dünyasını
- C) Hayatının son günlerini yaşadığını düşünen, geçmişle hesaplaşması bitmemiş mutsuz bir ihtiyarı
- D) Rahat bir yaşam sürebilmek için yurt dışına gitmiş, metropollerin uçsuz bucaksız kalabalığında özünü kaybetmiş bir gurbetçiyi
- E) Hayatı sadece çalışmak üzerine kurulmuş ve ömrü hafta sonu tatillerini beklemekle yitip giden bir memuru

30. Sera gazlarının sıvılaşıp okyanuslara karışmasıyla okyanuslardaki asit oranının gittikçe arttığı belirtiliyor. 1751 yılındaki tahminî okyanus yüzeyi pH'sinin 8,25 ve 2004 yılında ölçülen değerin 8,14 olduğu, 2100 yılında ise 7,85 olacağı tahmin ediliyor. Peki bu, sudaki hayatı nasıl etkileyecek? Uzmanlar, asitleşen okyanuslardaki balıkların, tehlikeli seslere karşı kayıtsız kalacağını belirtiyor. Özellikle genç balıkların korkutucu sestem uzaklaşma içgüdüsünün sekteye uğrayacağı vurgulanıyor. Yapılan bir çalışmada, gittikçe asitleşen okyanus suyunun kimyasal yapısına benzer yapıya sahip bir ortamda yetiştirilen genç palyaço balığının, okyanusa yerleştirilen, sesler yayan bir hoparlöre doğru kayıtsızca yüzdüğü gözlemlendi.

Bu parçadan aşağıdakilerin hangisi çıkarılabilir?

- A) Asit oranı yüksek okyanus suları, deniz canlılarında fiziksel değişime neden olur.
- B) Palyaço balığı, sese duyarlılık bakımından deniz canlıları içinde en zayıf olanıdır.
- C) Asit oranı yüksek okyanus suyu, balıkların ses algılama yeteneklerini dolayısıyla savunma reflekslerini olumsuz yönde etkilemektedir.
- D) Sera gazları, atmosfere zarar verdiği gibi okyanuslara karışarak deniz canlılarını da zehirlemektedir.
- E) Her balığın vücut yapısının, yaşadığı ortama göre şekillendiği ileri sürülmektedir.

31. Özellikle ilgi duyduğum için sinema konusu üzerine çok düşünürüm. Bana göre, birisi bir ürün ortaya koyuyorsa ilk koşul ürünün teknik açıdan başarılı olmasıdır. Ancak ondan sonra ürünün sanat açısından iyi mi, kötü mü olduğu tartışılabilir.

Bu parçadaki düşünceye en yakın görüş aşağıdakilerden hangisinde vardır?

- A) Yayınlanan romanlardan zaman ayırabildiklerimi ilk on sayfasına kadar okuyor, onları üç ana özellik olan dil, anlatım ve zaman bakımından değerlendiriyorum. Olmamışsa devamını okuma gereği duymuyorum.
- B) Her kuşak, edebiyatı biraz daha çağdaşlaştırmıştır. Çünkü dünya değişirken edebiyat da değişir. Buna ayak uydurabilmek gerekir.
- C) Bir dönemin sanatçıları güçlüyse oluşturdukları ürünler de yankı uyandırır, eleştirmenlerin süzgecinden geçerek edebiyat tarihindeki yerlerini alırlar.
- D) Yazmaktan başka hiçbir şey düşünmedim ve kendimi geliştirmekten başka bir amacım olmadı hiç. Bu kadar çok ödül almamı buna borçluyum.
- E) Yazmaya yeni başlayan bir insanın, beğendiği sanatçılara kurgu bakımından öykünmesi çok doğaldır. Önemli olan, yazdıklarının içerik bakımından yenilikler taşımasıdır.

32. *Bayan Jean Brodie'nin Baharı* adlı romanın kahramanı Bayan Brodie, İskoçya'nın ıslak, puslu, eski ve soylu şehri Edinburg'ta bir kız okulunda öğretmendir. En güzel ve en verimli yıllarını, seçtiği bir grup kız öğrenciye adanarak onları hem dönemin hem de okuldaki diğer öğretmenlerin anlayışından farklı bir pedagojik anlayışla eğitmeye çalışmaktadır. Sınıfını sık sık bir ağacın altına götürür, burada ders işlediklerinin düşünülmesini sağlayacak şekilde kızların kitaplarını ellerinde tutmalarını isteyen, tarih anlatması gerekirken önceki yaz yaptığı Mısır gezisini anlatan, bazen nişanlısından bahseden, bazen de kentin yoksul semtlerini tanıtan, sanatsal etkinlikleri izlemelerini sağlayan geziler düzenleyen genç bir öğretmendir Bayan Brodie.

Bu parçaya göre aşağıdakilerden hangisi, sözü edilen öğretmenin bir özelliği olamaz?

- A) Eğitimde kendine özgü yöntemler kullanan
- B) Yaşamdaki kimi olguların anlatılarak değil görülüp yaşanarak öğrenileceğini düşünen
- C) Yaşam gerçeklerinin farkında olan
- D) Kendi yaşadığı olumsuzluklardan öğrencilerin ders çıkarmasını bekleyen
- E) Öğretimin farklı ortamlarda sürdürülmesi gerektiğini düşünen

33. Okumayı; televizyon izlemek, futbol oynamak gibi boş zamanları dolduran eğlendirici bir iş olarak değerlendirenlere söyleyecek sözüm yok. Onları okuma değil, oyalanmadır. Modaya uymak için raflarına çok satan kitapları dizilenlerin yaptığı da aynı şeydir. Oysa her kitap bir okyanustur. Ben okyanusun kıyısında gezinti yapmak yerine küçük teknesiyle dalgalar arasında boğuşan gerçek okuyucunun peşindeyim.

Böyle diyen bir yazardan aşağıdakilerden hangisini söylemesi beklenmez?

- A) Romanın, öykünün, denemenin labirentlerinde dolaşmayan okuyucu, sanatçının dünyasını tanıyamaz.
- B) Yazar, eseriyle okuyucusunu düşüncenin derinliklerine taşımaya çalışır.
- C) Okurken yorulmayı göze alan okuyucu olmak gerekir.
- D) Birikimli okur, yazarın söylediklerinden, söylemediklerini çıkarmaya çalışmalıdır.
- E) Her edebiyat eseri, açık ve anlaşılır olmalı ki okuyucu, yönünü bulabilsin.

34. Öykülerinde ağırlıklı olarak eski ile bağlarını koparmış, yeni ile de uyum sağlayamamış bireyin, toplum içinde yalnızlaşmasını ve bir çöküşe doğru yol almasını anlatır. Bu, bir anlamda topluma yabancılaşmış bireylerin kaçınılmaz yazgısıdır. Toplumu, aileyi ayakta tutan iç dinamikler, ahlaki özellikler kaybolmuş, bunların yerini alması düşünülen şeyler de bu boşlukları dolduramamıştır. Böylece toplumsal yapıda artık hiçbir şeyi yerinde bulamayan birey, hastalıklı bir hâlde "ortalıkta dönüp durmaktadır". Bu yabancılaşmaya kimi bireyler çeşitli başkaldırı yöntemleriyle karşı durmaya çalışırlar. Ama bu karşı koyuşlar, kişiyi, yanlış işleyen toplumsal yapı içinde ezilmekten kurtaramaz. Birey, dramatik bir kurban olarak olumsuz şartlarda yaşamının bedelini ağır bir şekilde öder.

Bu parçada tanıtılan yazar ve öykü kişileri ile ilgili olarak aşağıdakilerden hangisi söylenemez?

- A) Çoğunlukla çevresinden ve değerlerinden kopmuş olan bireyin tek başına kalışını işlemiştir.
- B) Toplumla uzlaşamayan, çatışma hâlinde olan kişilere yer vermiştir.
- C) Sahip oldukları değerler için mücadele etmek yerine olup biteni uzaktan izlemeyi yeğleyen kişileri anlatmıştır.
- D) Aile kurumunun geçirdiği sarsıntıları ele almıştır.
- E) Toplumda ortaya çıkan yeni değerler bireyler açısından eskileri kadar işlevsel olamamıştır.

35. Ülkemizde; alanında uzman, yetişmiş birçok çevirmen var. Ancak bu, çeviri alanındaki yetersizliğimizi gidermez. Giderilmesi; okulların yetiştirmesine, editörlerin sabredebilmesine, yayıncıların da, çevirmenin emeklerinin karşılığını vermesine bağlıdır. Bununla birlikte bir başka yönü daha var bu konunun. Günümüzde herkes yorulmadan para kazanma hazzı peşinde koşanların sayısı sanırım çok değil. Sözcüklerin kokusunu, derdini, derinliğini bilmeyenler için nedir ki çeviri!

Bu parçada aşağıdakilerden hangisi bir çevirmenden beklenenler arasında sayılmamıştır?

- A) İyi bir eğitimden geçmiş olma
- B) İstenilen nitelikte eserler seçme
- C) Çeviriyi zevk alarak yapma
- D) Hak ettiği ücreti alabilme
- E) Çalışmalarını titizlikle sürdürme

36. *Beyaz Geceler* Dostoyevski'nin en saf, en lirik kitabıdır. Saflık kelimesiyle "karmaşık olmayan"ı kastediyorum. Kitap sözü de okuyucuyu yanıltmasın: Dostoyevski *Beyaz Geceler*'i bir gazetede yayımlanacak basit ve coşkulu bir hikâye olarak tasarlamıştı. Hikâye saflık ve yalınlığını, kahramanlarının hep aynı kumaştan ve renkten yapılmasından alır. Onların sözlerine hemen inanırız. Önce inandıklarının, sonra tam tersine inanan tipik Dostoyevski kahramanları yok bu kitapta. Bu bakımdan *Beyaz Geceler* Dostoyevski'nin en özel, en ayrıksı kitabı. Burada bizi etkileyen şey, kitabın ve kahramanlarının bu saflığından gelen bir çeşit çocuksu dürüstlük ve bizi yormayan tavırlarından yansıyan bir mutluluk duygusu.

Bu parçada *Beyaz Geceler*'le ilgili olarak aşağıdakilerin hangisinden söz edilmemiştir?

- A) Adının veriliş öyküsünden
- B) Kahramanlarının özelliklerinden
- C) Diğer kitaplarından ayrılan yönlerinden
- D) Oluşturuluş aşamasından
- E) Okuyanda bıraktığı etkiden

37. Her dize veya her satır, yazıldığı andan başlayarak insanlara gönderilmiş bir ileti niteliği taşır. Üreten kişinin, onun nasıl okunacağını denetleme, nasıl anlaşılması gerektiğini dayatma gibi bir hakkı yoktur. Yazar bu hakkı, daha eserini yayımladığı anda yitirmiştir veya kendi isteğiyle başkalarına bırakmıştır. Okuma; okuyanın kişiliğine, bilgisine, anlama ve yorumlama yeteneğine, beğenisine göre değişiklik gösterir; yazılırken amaçlananların gerisinde de kalabilir, ötesine de geçebilir. Bu son durumda, yeniden üretme söz konusudur artık. Elbette, ortaya çıkan ve eleştiriler içeren metnin bir edebî değer taşıması koşuluyla.

Bu parçadan aşağıdakilerin hangisi çıkarılamaz?

- A) Yazarlar, okurları yönlendirmemelidir.
- B) Farklı okuyucular yazarın anlatmak istediğini kendilerince yorumlayabilirler.
- C) Her metin, çözümünü yazarında olan birtakım gizler içerir.
- D) Okurun bir eser karşısındaki tutumu, birikimiyle ilgilidir.
- E) Bir metnin, okur tarafından değerlendirilebilmesi için sanatsal nitelikler barındırması gerekir.

38. Bir yanda, insanların yalnızca hırslarıyla büyüyebildiği, kişisel reklam ve promosyon yöntemini benimsememişse görünmez olduğu, içindekini saklayarak hayatta kaldığı bir dünya... Öbür yanda, her şeyi bir milyona (şimdiki bir TL) satan "bi milyoncu" gibi hepimizin gününü kolaylaştıran, kalıcı olmasa bile her gün bir yenisinin edinilebileceğine dair umut doğuran, küçük sevinçlere kaynaklık eden bir öykücü dükkânı... Yazar böyle bir tablo çizmiş. Aslında öykücülük de bir tür "bi milyonculuk" değil mi zaten: Çok satışlı, az kârlı, küçük dertlere çare...

Bu parçada, sözü edilen yazarın değindiği konular arasında aşağıdakilerden hangisi yoktur?

- A) Bazı tutkulara aşırı ölçüde bağlanarak değer ve önem kazanmaya çalışma
- B) Özel tanıtım yöntemleriyle ön plana çıkmaya çabalama
- C) Kendi gerçeklerini ortaya dökmekten kaçınarak yaşamda bir yer edinme
- D) İnsanlarda gelecekte güzel şeyler olacağı duygusu uyandırma
- E) Olumsuz koşullar içinde yaşayabilmenin kişiyi güçlendireceğine inanma

39. - 40. soruları aşağıdaki parçaya göre cevaplayınız.

Attila İlhan, hece ölçüsünün öne çıktığı bir ortamda yazılmakta olan serbest şiire belli bir mesafeden ama ilgili bir mesafeden baktı. Yazılmaktan çok, söylenen bir şiirde müzikaliteyi gözeterek toplum hayatından âdeta şairane tablolar çıkardı. Destan havası taşıyan şiirlerinde de bireysel konulardaki kısa şiirlerinde de Türk müziğinin ritmini korumaktan ve konuşma dilindeki zengin çağrışımlı, eski sözcükleri kullanmaktan çekinmedi. Bu yanı kırklı yılların, memleketçi şairlere yakınlığı da ellili yılların şairlerinden ayırdı onu. Bir bütün olarak bakıldığında Attila İlhan'ın şiiri, Fazıl Hüsni Dağlarca'nın evrenle ve onun düzeniyle ilgili olmayan ve hikâye etme yolunu seçtiği eserlerine yakın bir yerde durmaktadır.

39. Bu parçanın anlatımı için aşağıdakilerden hangisi söylenemez?

- A) Açıklamaya başvurulmuştur.
- B) Öznel değerlendirmeler vardır.
- C) Karşılaştırmaya başvurulmuştur.
- D) Örneklemeden yararlanılmıştır.
- E) Çıkarımda bulunulmuştur.

40. Bu parçada söz konusu şairle ilgili olarak aşağıdakilerden hangisi söylenemez?

- A) Sözcüklerin ses değerlerinden yararlandığı
- B) Kimi zaman çağdaşlarından ayrı düştüğü
- C) İşlediği temaların benzerlik gösterdiği
- D) Dilin geniş anlamsal olanaklarından yararlandığı
- E) Şiirlerini estetik değer taşıyan resimlere dönüştürdüğü

1. Bu testte sırasıyla, Tarih (1 - 15), Coğrafya (16 - 27), Felsefe (28 - 35), Din Kültürü ve Ahlak Bilgisi (36 - 40), Din Kültürü ve Ahlak Bilgisi dersini yasal olarak almak zorunda olmayan veya farklı müfredat ile alanlar için Felsefe (41 - 45) alanlarına ait toplam 45 soru vardır.

2. Cevaplarınızı, cevap kâğıdının Sosyal Bilimler Testi için ayrılan kısmına işaretleyiniz.

1. Parşömenin Bergama şehrinde icat edilmiş olmasıyla aşağıdaki olaylardan hangisi arasında doğrudan bir ilişki kurulabilir?

- A) Bergama Kütüphanesinin, Antik Çağ'ın en zengin iki kütüphanesinden biri olması
- B) III. Attalos'un Bergama Krallığı'nı bir vasiyetle Roma halkına bırakması
- C) Bergama Krallığı'nın İyonya ayaklanmasına destek vermesi
- D) İskenderiye Kütüphanesinin yakılması
- E) Roma'nın MÖ 129'da Bergama Krallığı'nı ele geçirmesi

2. Arap ülkelerinden kuzeye, Bizans'tan doğuya uzanan ticaret yolları üzerinde yaşayan Hazarlar, VII. ve IX. yüzyıllar arasında buldukları bölgede huzuru ve ulaşım güvenliğini sağlayarak bu dönemin Hazar Barış Çağı olarak adlandırılmasına neden olmuşlardır.

Bu durumun, aşağıdakilerden hangisinde etkili olduğu savunulamaz?

- A) Ticaretin canlanmasında
- B) Kültürel etkileşimin artmasında
- C) Farklı dinlerin yayılmasında
- D) Ülkede refahın yükselmesinde
- E) Türkçenin ortak dil olarak kullanılmasında

3. İslamiyet öncesi Arabistan'da barışın hâkim olduğu "Haram Ayları"nda Mekke ve çevresinde panayırlar kurulur, ticaret yapılır, eğlenceler ve şiir yarışmaları düzenlenirdi. Bu dönemde ayrıca putların bulunduğu Kâbe ziyaret edilirdi.

Buna göre aşağıdakilerden hangisi ileri sürülemez?

- A) Sosyal ve kültürel gelişmelerin yaşandığı
- B) Toplumsal barışın sağlandığı
- C) Arapçanın farklı coğrafyalara yayıldığı
- D) Arap edebiyatının geliştiği
- E) Dinî etkinliklerin yapıldığı

4. Anadolu Selçuklu Devleti'nde hükümdarların Keyhüsrev, Keykubat ve Keykavus gibi adlar kullanmalarının aşağıdakilerden hangisini gösterdiği savunulabilir?

- A) İlk Türk devletlerine ait gelenekleri devam ettirdiklerini
- B) Fars kültürünün etkisinde kaldıklarını
- C) Anadolu'nun eski kültürlerinden etkilendiklerini
- D) Arapça unvanları öne çıkardıklarını
- E) Bizans'ın hükümdarlık unvanlarını kullandıklarını

5. Osmanlı Devleti, Rumeli'ye geçmesiyle birlikte ele geçirdiği topraklara Anadolu'nun çeşitli yerleşim yerlerinden önemli miktarda Türk nüfusu yerleştirmiştir.

Bu durumun aşağıdakilerden hangisine neden olduğu savunulabilir?

- A) Avrupalı devletlerle ilişkilerin gelişmesine
B) Osmanlı egemenliğinin Balkanlarda giderek güçlenmesine
C) Anadolu'da Celâli İsyanlarının çıkmasına
D) Osmanlı Devleti'ndeki Türk nüfusunun azalmasına
E) Balkan devletlerinin siyasi ayrıcalıklar kazanmasına

6. Viyana Kongresi'nde Kutsal İttifak oluşturan monarşik Avrupa devletleri; ırk, dil, din unsurlarını gözetmeden sınırları yeniden çizmiş ancak bu durum tepkilere yol açmıştır. Bu devletler, monarşik yapılarını korumak için tepkilere karşı baskı ve şiddet uygularken içlerinden bazıları Osmanlı Devleti'nde çıkan Yunan isyanını desteklemişlerdir.

Bu durum aşağıdakilerden hangisinin bir göstergesidir?

- A) Avrupa'da barış ortamının sağlandığının
B) Osmanlı Devleti'nin denge politikası izlediğinin
C) Avrupa devletlerinin çıkarları doğrultusunda hareket ettiğinin
D) Osmanlı Devleti'nin ıslahat çalışmaları yaptığının
E) Avrupa devletlerinin yönetime halkın katılımını hedeflediğinin

7. Osmanlı Devleti'nde 1856-1909 yılları arasında, Müslüman olmayanlar askerlik bedeli ödeyerek askerlikten muaf tutulmuştur. 1909'da çıkarılan bir kanunla askerlik muafiyeti kaldırılarak Müslüman olmayanlar da askere alınmaya başlanmıştır.

Aşağıdakilerden hangisinin, Müslüman olmayanların askere alınma nedenlerinden biri olduğu savunulamaz?

- A) Zorunlu askerlik sistemini yaygınlaştırmak
B) Anayasadaki eşitlik ilkesini hayata geçirmek
C) Müslüman olmayanların devlete bağlılığını güçlendirmek
D) Avrupa devletlerinin iç işlerine karışmalarını önlemek
E) Ordunun asker sayısını artırmak

8. **Aşağıdakilerden hangisinin, Osmanlı Devleti'nde Türk milliyetçiliğinin gelişmesinde etkili olduğu savunulamaz?**

- A) Fransız İhtilali'nin Türk aydınlarını etkilemesi
B) Yapılan ıslahata rağmen Müslüman olmayanların ayrılıkçı hareketlerinin devam etmesi
C) Rusya'dan gelen Türk aydınlarının faaliyetleri
D) Birinci Dünya Savaşı'nda Osmanlı padişahının halife unvanıyla yaptığı cihat çağrısına Arapların uymaması
E) Tanzimat Fermanı'nın ilan edilmesi

9. Amasya Genelgesi'nin 6. maddesi "Askerî ve millî örgütlerin hiçbir biçimde dağıtılmaması, komutanlıkların başkalarına bırakılmaması, silah ve cephanenin elden çıkarılmaması, vatanın herhangi bir yerinde yeniden başlayacak bir düşman işgali bütün orduyu ilgilendirdiğinden vatanın hep birlikte savunulması" şeklindedir.

Bu maddeye göre aşağıdakilerden hangisine ulaşılamaz?

- A) İş başındaki komutanların görevlerini terk etmemesine
- B) Askerî ve sivil örgütlerin birlikte hareket etmesi gerektiğine
- C) Temsilciler Kurulunun hükümet gibi hareket ettiğine
- D) Anlaşma Devletlerine cephe alındığına
- E) İşgallere karşı direnileceğine
10. Daha önce Millî Mücadele'ye cephe olan İstanbul Hükümeti, Ali Rıza Paşa'nın sadrazam olmasıyla Millî Mücadele taraftarlarıyla yakın ilişki içine girerek Amasya Görüşmelerinde bulunmuştur.

İstanbul Hükümetinin tutum değişikliğine aşağıdakilerden hangisinin neden olduğu savunulabilir?

- A) Millî Mücadele taraftarlarının giderek güçlenmesinin
- B) Batı Cephesi'nde düzenli ordunun kurulmasının
- C) Doğu Cephesi'nin kapanmasının
- D) Londra Konferansı'na TBMM Hükümetinin de çağrılmasının
- E) Anlaşma Devletlerinin baskısından kurtulmak istemesinin

11. Sovyet Rusya, Kurtuluş Savaşı sırasında TBMM Hükümetine sağladığı askerî ve ekonomik yardımlarla Millî Mücadele'ye destek vermiştir.

Aşağıdakilerden hangisinin, Sovyet Rusya'nın bu politikasının nedenlerinden biri olduğu savunulamaz?

- A) Anlaşma Devletlerinin Sovyet Rusya ile Türkiye'nin ortak düşmanı olmaları
- B) Türk ve Rus halkları arasında tarihten gelen dostluk bağları
- C) Türkiye'ye sosyalist rejim ihraç etme düşüncesi
- D) Sovyet Rusya'nın uluslararası alandaki yalnızlığı
- E) Anlaşma Devletlerinin Boğazları kontrol etmesini önleme isteği
12. Harf inkılabı sırasında, Latin alfabesinde bulunan bazı harfler alınmadığı gibi Türkçeye özgü bazı harfler de üretilmiştir.

Bu uygulamalara dayanarak harf inkılabıyla ilgili aşağıdakilerden hangisine ulaşılabılır?

- A) Arap alfabesinin bir süre daha kullanıldığına
- B) Latin alfabesinin alınmasının tepkiyle karşılandığına
- C) Eski Türk alfabelerinden de yararlandığına
- D) Latin alfabesinin Türkçeye uyarlandığına
- E) Arap alfabesinin bazı harflerinin yeni alfabede yer aldığına

13. Ülkedeki seçim sonuçlarını, seçmenlerin eğitim düzeyine bakarak yorumlamak ve eğitim düzeyi daha yüksek olanların yönetimde ve siyasette daha çok söz sahibi olması gerektiğini savunmanın, aşağıdaki Atatürk ilkelerinden hangisine aykırı bir yaklaşım olduğu savunulabilir?

- A) Halkçılık B) Laiklik C) Devletçilik
D) Milliyetçilik E) İnkılapçılık

14. Atatürk Dönemi'nde Türkiye, izlediği barışçı dış politika sayesinde bölgede bir istikrar unsuru olmuştur.

O dönemde, Türkiye'nin bu konuma ulaşmasında aşağıdaki gelişmelerden hangisinin etkisi olmamıştır?

- A) Milletler Cemiyetine üye olunması
B) Balkan Antantı'nın imzalanması
C) Batılı ülkeler ile Sovyetler Birliği arasında hassas bir denge kurulması
D) Kuzey Atlantik Antlaşması Örgütüne (NATO) üye olunması
E) Sadabat Pakti'nin imzalanması

15. Bir ülkenin jeopolitiğini oluşturan ana unsurlar;

- I. sosyo-kültürel değerleri,
II. ekonomik değerleri,
III. coğrafi konumu,
IV. askerî değerleri

olarak belirlenmiştir.

Bunlardan hangileri, bir ülke jeopolitiğinin değişen unsurları olarak kabul edilebilir?

- A) I ve III B) II ve III C) III ve IV
D) I, II ve III E) I, II ve IV

16. UNESCO'nun 2013 yılını "Piri Reis'in Dünya Haritası'nı Anma Yılı" ilan etmesiyle bir grup öğrenci, bu haritanın sergilendiği Topkapı Sarayı Müzesi'ni ziyaret etmiştir. Haritayı inceleyen öğrencilerle müze yetkilisi arasında aşağıdaki konuşmalar geçmiştir.

Müze yetkilisi: "Çocuklar, harita 1513 yılında ceylan derisi üzerine çizilmiştir. Derinin bu 500 yıllık zamanda kurumasıyla haritanın boyutunda bir küçülme meydana gelmiştir. Eğer bu harita üzerinde uzunluk ölçmek isteseydik sizce hangi ölçek türü daha güvenilir olurdu?"

Burak: "Kesir ölçek en doğru sonucu verir."

Ayşe: "Böyle bir durumda çizgi ölçek en doğru sonucu verir."

Murat: "Çizgi ölçek de harita ile birlikte küçüleceğinden güvenilmez. Bu nedenle kesir ölçek kullanmak en doğrusu olur."

Burhan: "Çizgi ölçek de harita ile birlikte orantılı küçüleceğinden bence çizgi ölçek daha güvenilir olur."

Verilen bilgiler dikkate alındığında öğrencilerden hangileri doğru yorum yapmıştır?

- A) Burak ve Murat
B) Burak ve Ayşe
C) Ayşe ve Murat
D) Murat ve Burhan
E) Ayşe ve Burhan

17.



Ticaret yolları, yelkenli gemiler döneminde geniş alanlı rüzgâr sistemlerine bağlı olarak gelişmişti. Yukarıdaki haritada gösterilen I numaralı ticaret yolunu takip ederek Amerika'ya ulaşan Avrupalı gemiciler, Avrupa'ya dönüşlerinde de II numaralı ticaret yolunu kullanıyorlardı.

Buna göre, haritada numaralandırılarak gösterilen ticaret yollarını oluşturan rüzgâr sistemleri aşağıdakilerden hangisinde doğru olarak verilmiştir?

- | I | II |
|---------------------|------------------|
| A) Kutup rüzgârları | Batı rüzgârları |
| B) Batı rüzgârları | Kutup rüzgârları |
| C) Alize rüzgârları | Batı rüzgârları |
| D) Batı rüzgârları | Alize rüzgârları |
| E) Alize rüzgârları | Kutup rüzgârları |

18.

- I. Magmatik kayalar
- II. Fosiller
- III. Deprem dalgaları
- IV. Tortul kayalar

Yukarıdakilerden hangileri, yerkürenin iç yapısı hakkında bilgi veren kanıtlar arasında sayılamaz?

- A) Yalnız I B) I ve III C) II ve III
D) II ve IV E) III ve IV

19.

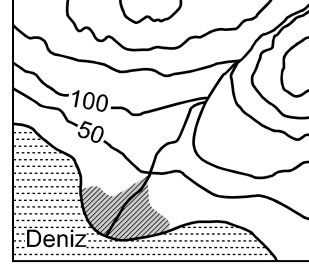

Yukarıdaki topoğrafya haritasında taralı alandaki alüvyal topraklarda horizonların oluşmamasının nedeni aşağıdakilerden hangisidir?

- A) Eğimin azaldığı yerlerde oluşması
B) Mineral ve organik madde bakımından zengin olması
C) Taban suyunun yüksek olması
D) Kil içeriğinin yüksek olması
E) Akarsuların getirdiği malzemelerle sürekli yenilenmiş olması

20. Coğrafya öğretmeni Şebnem Hanım, sınıfındaki öğrencileri gruplara ayırmış ve onlardan yaşadıkları yerin ekonomik, kültürel ve teknolojik imkânlarını araştırarak rapor hâline getirmelerini istemiştir. Buna göre;

Eriş grubu: Bölgelerinde ne tür hayvanların yetiştirildiğini ve kültür balıkçılığı ile uğraşan işletmeleri,

İz bırak grubu: Yaşadıkları alandaki *İnternet*, yazılı ve görsel medya hizmetleriyle bunların kullanılabilirlik durumlarını,

Tümertekin grubu: Bölgelerinde faaliyette bulunan iki termal tesisi ve bu tesislere kaynak olan sıcak suların çıktığı alanları

rapor hâline getirerek sınıfta sunmuşlardır.

Grupların çalışma konularına bakıldığında aşağıdakilerin hangisinde, beşeri coğrafyanın alt dalıyla ilişkilendirilecek bir rapor çalışması yapılmamıştır?

- A) Nüfus coğrafyası
B) Turizm coğrafyası
C) Tarım coğrafyası
D) Enerji coğrafyası
E) Ulaşım coğrafyası
21. Aşağıda, bir ülke nüfusu içerisindeki yaşlı nüfus oranının artışıyla ilgili olarak bazı yargılar verilmiştir.

- I. İnsan gücü bakımından ülke savunmasını zayıflatır.
II. Kamunun tasarruf oranını yükseltir.
III. Göçmen işçi ihtiyacını artırır.
IV. Sosyal güvenlik kurumlarının giderini artırır.

Buna göre, yukarıdaki yargılardan hangileri yanlıştır?

- A) Yalnız I B) Yalnız II C) I ve III
D) II ve IV E) III ve IV

22.

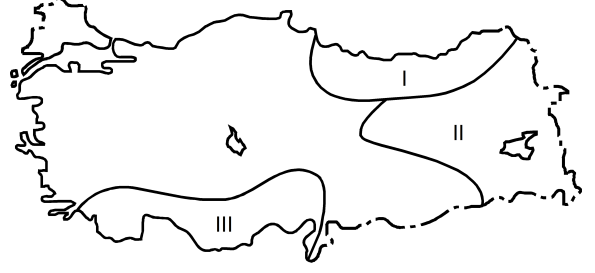

Yukarıdaki Türkiye haritasında numaralarla gösterilen alanlardaki akarsular denge profiline ulaşmamıştır.

Bu durum aşağıdaki özelliklerden hangisiyle çelişir?

- A) Akış hızlarının fazla olmasıyla
B) Enerji potansiyelinin yüksek olmasıyla
C) Derine aşındırmanın yüksek olmasıyla
D) Yük miktarının düşük olmasıyla
E) Vadilerinin genellikle "V" profilli olmasıyla
23. Gündüz ısınan karalar, gece ışıma yoluyla enerji kaybeder. Bu kayıp her yerde aynı oranda olmaz. Yükseltinin fazla olduğu alanlarda, havanın yoğunluğu ve su buharı daha az olduğu için alçak alanlara göre enerji kaybı daha çok olur.

Buna göre aşağıdaki il merkezlerinden hangisinde, geceleri enerji kaybı diğerlerine göre daha fazladır?

- A) Manisa B) Sivas C) Konya
D) Çorum E) Kırşehir

24.



Yukarıdaki harita üzerinde taranarak gösterilen alanlarda değişik ölçütlere göre coğrafi bölgeler belirlenmek istenmektedir.

Buna göre oluşturulacak;

- I. ekvatorial iklim bölgesi,
- II. yağmur ormanları bölgesi,
- III. tsunami risk bölgesi,
- IV. aktif volkanlar bölgesi

sınıflamalarından hangilerinin, bütün alanlar için geçerli bir bölge sınıflaması olduğu söylenebilir?

- A) I ve II
- B) I ve III
- C) II ve III
- D) II ve IV
- E) III ve IV

25.

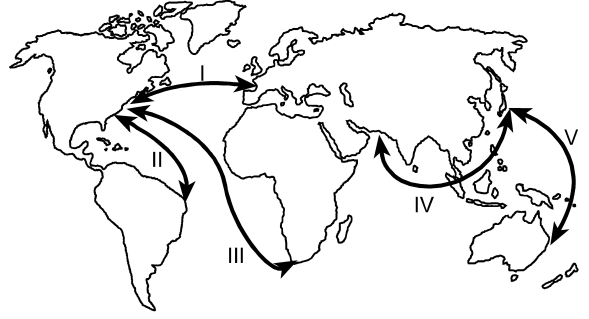

Deniz yolu ulaşımı ile dünyanın farklı yerleri arasında önemli ticari ilişkiler kurulmaktadır. Bölgeler arası etkileşimin fazla olduğu yerler arasında deniz yolu ulaşımı da oldukça gelişmiş durumdadır.

Buna göre yukarıdaki haritada gösterilen güzergâhlardan hangisi, en fazla gelişen deniz yolu güzergâhı durumundadır?

- A) I
- B) II
- C) III
- D) IV
- E) V

26. Herhangi bir alanın 1950'li ve 2000'li yıllara ait topoğrafya haritaları incelendiğinde doğal ortamda insan etkisi ile meydana gelen değişimler daha net görülebilir.

Bu değişime bağlı olarak topoğrafya haritalarında aşağıdakilerden hangisi gözlenemez?

- A) Göl sayısının farklılığı
- B) Ulaşım ağının değişmesi
- C) Taşkına uğrayan alanların değişmesi
- D) Kentsel alanlardaki farklılaşma
- E) Bitki örtüsündeki farklılaşma

27. Erozyona sebep olan faktör ve etkisini gösteren aşağıdaki örnek olay eşleşmelerinden hangisi yanlıştır?

Sebebe olan faktör	Örnek olay
A) Yer şekillerinin engebeli ve eğimli olması	Toprağın yamaç boyunca taşınması
B) Yanlış arazi kullanımı	Uygun olmayan alanların tarıma açılması
C) İklim elemanlarının etkisi	Sağanak yağışlarla toprağın taşınması
D) Doğal bitki örtüsünün tahribi	Meralarda aşırı hayvan otlatılması
E) Ana materyalin etkisi	Volkanik sahalarda daha az erozyon görülmesi

28. Felsefe sorularla doğar, büyür, gelişir. Ancak felsefi soru diğer sorulardan farklıdır. Felsefe, olanla yetinmez. Bu yüzden insan ve zihnini sürekli arayışa sürükler. Bu eylemle de yaşamı, varlığı, bilgiyi ve değerleri daha da anlamlı bir hâle getirmeyi amaçlamaktadır. Belki de bu yüzden olacak ki her insan kendini tanımaya ve bilmeye başladığı ilk günden itibaren "Ben kimim, neyim ve ne olacağım?", "Evren nedir?", "Dünya nedir?", "Doğru nedir?", "Güzel nedir?", "Adalet nedir?" veya "Eşitlik nedir?" gibi birçok soru sormaktadır.

Bu parçaya göre aşağıdakilerden hangisi, felsefi soruyu diğer sorulardan ayıran özelliklerden biri değildir?

- A) Var olanla yetinmemesi
- B) Neden-sonuç ilişkileri araması
- C) Eleştirel ve sorgulayıcı olması
- D) Bitmez tükenmez arayışlardan oluşması
- E) Yaşamı ve varlığı anlamlandırması

29. Felsefenin bilimler gibi bir gelişim süreci yoktur. Bizim, "Hippokrat Yemini" ile hekimlikte ahlak ölçülerini belirleyerek tarihe mal olan Hekim Hippokrates'ten tıp alanında çok ileride olduğumuz kesindir. Oysa Platon'dan çok daha ileride olduğumuzu söyleyemeyiz. Ancak onun yararlandığı bilimsel bilgi sürecinden daha ilerideyiz. Felsefe üretiminde belki de bir düşünürün dediği gibi sadece Platon'a dipnot yazıyoruz.

Bu parça felsefi bilginin aşağıdaki özelliklerinden hangisini vurgulamaktadır?

- A) Akla dayalı olma
- B) Evrensel olma
- C) Eleştirel olma
- D) Kümülatif olma
- E) Bütünleyici olma

30. Descartes, *Metot Üzerine Konuşma* adlı kitabına sağduyunun eşit olarak dağıtıldığını söyleyen cümleyle başlar. Ona göre bunun kanıtı, başka konularda kendilerine verilenle yetinmeyen insanların, sağduyu söz konusu olduğunda kendilerinde bulunandan şikâyetçi olmamasıdır. Sağduyu doğruyu yanlıştan, iyiyi kötüden ayırma yetisidir. Sağduyu eşit dağıtılmış olduğuna göre, bütün insanların aynı konularda aynı sonuçlara varması gerekirdi. Ancak öyle olmadığını, aynı konularda akıl yürüten insanların farklı farklı sonuçlara vardıklarını görüyoruz. Bunun nedeni farklı yollardan akıl yürütmeleridir.

Bu parçadan aşağıdaki yargıların hangisine ulaşamaz?

- A) Aynı biçimde akıl yürütenler aynı sonuçlara varırlar.
- B) Herkes kendi sağduyusundan hoşnuttur.
- C) Aynı konularda farklı sonuçlara varılmasının nedeni sağduyu eksikliğidir.
- D) Sağduyu, ahlak alanında doğruya ulaşmamızda yardımcı olabilir.
- E) Sağduyu; iyinin, kötünün, doğrunun, yanlışın farkında olma yetisidir.

31. Uzun bir süre karşılaşmamış iki arkadaş, birbirlerini görmeyi ummadıkları bir anda karşılaştıklarında, "Bu ne tesadüf!" şeklinde bir tepki verirler. Spinoza, böylesi bir tepkinin varlığın yapısına uygun olmayan bir tepki olduğunu düşünürdü. Çünkü ona göre, hayatta tesadüf diye bir şey yoktur.

Bu parçada Spinoza'nın hangi düşüncesi vurgulanmaktadır?

- A) Olan her şeyde sıkı bir zorunluluk vardır.
- B) Rastlantı ve zorunluluk, biri olmadan diğeri düşünülemeyen kavramlardır.
- C) Doğada özgürlükten gelen bir nedensellik vardır.
- D) Dışsal zorunluluk insanın iç dünyasını da belirler.
- E) İnsanlar, mutluluklarının kaynağını kendilerinin dışında arar.

32. Bentham tarafından formüle edilmiş olduğu şekilde faydacılık ilkesinin söylediği şudur: En fazla sayıda insana en büyük (maksimum) ölçüde mutluluk sağlayan bir eylem, doğru eylemdir.

Bu parçaya göre, faydacılık aşağıdakilerden hangisini doğru bulur?

- A) Bana dokunmayan yılan bin yaşasın.
- B) Her şey karşılıklıdır.
- C) Her ülke kendi çıkarlarından sorumludur.
- D) Yurtta barış, dünyada barış.
- E) Her koyun kendi bacağından asılır.

33. Walter Benjamin mekanik yeniden üretimin, bütün bir çağa damgasını vurmasına bağlı olarak sanatın bütün sahiciliğini kaybettiğini söyler. Ona göre özgün bir sanat eseri, her yeniden üretimiyle birlikte, "aura"sından hep bir şeyler daha yitirir. Bundan ötürü kültür bir bütün olarak meta üretim endüstrisine dönüşür, buna bağlı olarak da kültür ürünleri şeyleşir.

Bu parçada kullanılan "aura" kavramı, sanat eserinin hangi özelliğini dile getirmektedir?

- A) Evrenselliğini
- B) Yaratıcılık gerektirdiğini
- C) Kalıcı olmasını
- D) Estetik kaygıyla bağını
- E) Biricikliğini

34. Hobbes'a göre insan; doğası gereği kendi varlığını sürdürmeye çalışır, dünya nimetlerinden olabildiğince çok yararlanmak ister. Bunun sonucunda da herkes herkesin düşmanı olur, böylece savaşlar ortaya çıkar. Bu durumu Hobbes "İnsan insanın kurdudur." şeklinde özetler. Ama bu durum insan varlığını tehlikeye düşürdüğünden insanlar herkesin güvenliğini sağlayan bir düzen arayışına girmişlerdir. Dünya nimetlerinden yararlanırken zora başvurmadan vazgeçmek üzere birbirlerine söz vermiş, zora başvurma yetkisini ve gücünü, boyun eğecekleri bir kişiye devretmek için aralarında anlaşmışlardır.

Bu parçaya göre, insanların anlaşmalarına neden olan unsur aşağıdakilerden hangisidir?

- A) İnsanların, dünya nimetlerinden eşit yararlanamaması
- B) Bireylerin zora başvurma gücünü ve yetkisini bir otoriteye devretmek istememesi
- C) İnsanın doğal arzularının kendi varlığını tehdit etmesi
- D) Herkesin birbiriyle savaşması sonucunda kültürün yozlaşması
- E) Bitmek bilmeyen savaşların köklü uygarlıkları tehdit etmesi

35. Aristoteles fiziği yanlışır elbette, geçerliliğini de tümüyle yitirmiştir. Ama yine de bir "fizik"tir yani matematiksel bakımdan gelişmemiş olsa da son derece gelişmiş bir bilim. Ne çocukça bir düşünürdür ne de ortak duyunun boş, üstünkörü sözleridir. Bir kuramdır yani ister istemez ortak duyunun verilerinden yola çıkıp bu verileri son derece tutarlı ve sistemli bir incelemeye tabi tutan bir öğretiler.

Bu parçadan aşağıdaki yargıların hangisine ulaşamaz?

- A) Bilimsel bir kuramın, ortak duyunun verilerinden yola çıkması gerekmez.
- B) Kuramların geçerliliğini yitirmesi bilimselliklerine zarar vermez.
- C) Bilimsel bir kuramın yanlış olması tutarsız olduğu anlamına gelmez.
- D) Bir kuramın bilimsel olması, matematiksel bakımdan gelişmiş olmasını gerektirmez.
- E) Bilimsel bir kuramın, eldeki verileri tutarlı ve sistemli bir incelemeyle tutması gerekir.

36. - 40. soruları Din Kültürü ve Ahlak Bilgisi dersini yasal olarak almak zorunda olanlar ve İmam Hatip Okulları öğrencileri/mezunları cevaplayacaktır.

36. "Gecenin karanlığı onu kaplayınca bir yıldız gördü, 'Rabbim budur!' dedi. Yıldız batınca 'Batanları sevmem.' dedi. Ayı doğarken görünce, 'Rabbim budur!' dedi. O da batınca, 'Rabbim bana doğru yolu göstermezse elbette yoldan sapan topluluklardan olurum.' dedi. Güneşi doğarken görünce de 'Rabbim budur! Zira bu daha büyük.' dedi. O da batınca..." (Kur'an-ı Kerim, En'âm, 76-78)

Hz. İbrahim ile ilgili bu ayetlerden "insan"a yönelik aşağıdaki sonuçlardan hangisi çıkarılmaz?

- A) İrade sahibidir.
- B) Sorumluluk sahibidir.
- C) Düşünen bir varlıktır.
- D) İnanmaya ihtiyacı olan bir varlıktır.
- E) Hakikat arayışında ilahi yardıma muhtaçtır.

37. "Ey örtüsüne bürünen (Resulüm)! Kalk ve (insanları) uyar. Sadece Rabbini büyük tanı. Elbiseni temiz tut. Kötü şeyleri terk et. Yaptığın iyiliği çok görerek başa kakma. Rabbinin rızasına ermek için sabret." (Kur'an-ı Kerim, Müddessir, 1-7)

Aşağıdakilerden hangisi, bu ayetlerde Hz. Muhammet'e emredilenlerden biridir?

- A) Tevekkül etmek
- B) Vefakârlık
- C) Paylaşmak
- D) Hoşgörülü olmak
- E) Tebliğ etmek

38. "Kendilerine doğru yolu gösteren rehber geldiğinde insanların iman etmelerine ancak şöyle demeleri engel oldu: Allah bir insanı mı peygamber olarak gönderdi? (Ey Muhammet!) onlara (şu sözümüzü) ilet: Eğer yeryüzünde yurt tutup dolaşanlar melekler olsaydı o zaman onlara elçi olarak şüphesiz gökten bir melek indirirdik!" (Kur'an-ı Kerim, İsrâ, 94-95)

Bu ayetlere göre, peygamberlerin insanlar arasından seçilmesinin akli temeli nedir?

- A) Vahyin evrenselliğini sağlama
- B) Vahyin melekleri de kapsamı
- C) Vahyin rehberlik niteliği
- D) Vahyin Dünya koşullarını gözetmesi
- E) Vahyin insanüstü bir olgu olması

39.

- "Anne ve babana saygı göstereceksin, insan öldürmeyeceksin, zina etmeyeceksin, hırsızlık yapmayacaksın, yalancı şahitlik yapmayacaksın, komşunun evine karşı açgözlülük yapmayacaksın." (Tevrat, Çıkış, 20/12-17)
- "Sen emirleri bilirsin: zina etmeyeceksin, öldürmeyeceksin, çalmayacaksın, yalan yere şahitlik etmeyeceksin ve anne babana hürmet edeceksin." (İncil, Luka, 18/20)
- "Şüphesiz ki Allah adaleti, iyiliği, akrabaya yardım etmeyi emreder. Çirkin işleri fenalık ve azgınlığı da yasaklar. O, düşünüp tutasınız diye size öğüt veriyor." (Kur'an-ı Kerim, Nahl, 90)

Bu dinî metinlerden aşağıdaki yargılardan hangisine ulaşamaz?

- A) İnanç esaslarının toplumsal hayata yansıyan yönleri vardır.
- B) İlahi dinler birçok ahlak ilkesinde birleşir.
- C) Ahlaki değerlerin yegâne kaynağı ilahi dinlerdir.
- D) Aile ve akrabalık ilişkileri dinler tarafından desteklenir.
- E) Temel insan hakları, ilahi dinler tarafından teminat altına alınmıştır.

40. Alevilik-Bektaşilikte önemli bir yere sahip olan musahiplik (yol kardeşliği) kısaca, iki kişinin, insanların şahitliğinde hayat boyu yol kardeşi olmaya söz vermesi olarak açıklanabilir. Geçmiş, eski Türklerde göçebe hayatın ve yayla kültürünün bir gereği olarak ortaya çıkan "kardeşlik" geleneğine kadar uzanan musahiplik, İslami dönemle birlikte farklı bir biçim kazanmıştır. Hz. Muhammet, Mekke'den Medine'ye hicret edildikten sonra, inananları birbirine kaynaştırmak ve sosyal dayanışmayı sağlamak amacıyla her bir Mekkeliyi, bir Medineliyle kardeş yapmıştır. Bunlar da öz kardeş gibi beraber yemek yemiş, beraber çalışmışlardır. İşte musahiplik de bu geleneklerin harmanlanarak günümüze kadar ulaşmış hâlidir.

Buna göre musahiplik ile ilgili olarak aşağıdakilerden hangisi ileri sürülemez?

- A) Özünde sosyal dayanışmayı barındırdığı
- B) Yerleşik hayata geçmede kolaylık sağladığı
- C) Din kardeşliğini yansıtan örnek bir uygulama olduğu
- D) Toplumsal aidiyeti pekiştiren bir model olduğu
- E) Şartların gereği olarak ortaya çıktığı

41. - 45. soruları Din Kültürü ve Ahlak Bilgisi dersini yasal olarak almak zorunda olmayan veya farklı müfredat ile alanlar cevaplayacaktır.

41. "Felsefe yapmak yolda olmaktır." diyor Jaspers. Ben de "Felsefe yapmak yolda olmak kadar uçta olmaktır." diyorum. Uçta olmak akıncılık yapmak gibidir. Orduların önünden gidip henüz kimsenin ayak basmadığı, bilmediği, görmediği sınır uçlarında cesurca at koşturmaktır aynı zamanda. Daha sonra, edindiği tecrübeleri ardından gelecek orduyla paylaşmak, onlar için patika bile olsa yol hazırlamaktır.

Bu parçada felsefenin uçta olmasıyla anlatılmak istenen aşağıdakilerden hangisidir?

- A) Tüm sorulara çözüm getirmek
B) Teorilere ilginç yorumlarda bulunmak
C) Kendi başına hareket etmek
D) Hakikatin peşinde olmak
E) Yeni soru ve iddialar ortaya atmak
42. Sadece duyuşsal verilerle yetinirsek örneğin su, çeşitli ve farklı hatta çelişkili şekillere girmiş gibi gözükür; kaynayan su sıcak, yağmur soğuk, kar yumuşak, buz serttir. Oysa hep aynı şeyle karşı karşıyayızdır. Bundan dolayı duyuşsal olmayıp tamamen akli olan su fikrine ulaşmak için duyulur olanın ötesine geçmek, hatta ona karşı düşünmek gerekir. Nitekim bugün su fikrini, duyuşsal olmayıp tamamen düşünsel olan bilimsel bir soyutlamayla H₂O gibi kimyasal bir formülle ifade ediyoruz.

Bu parça aşağıdaki yargılardan hangisine karşı örnek oluşturur?

- A) Bilimsel bilgi genellemelere ulaşmak ister.
B) Genel fikirlere ulaşmada akıl etkin araçtır.
C) Duyusal bilgi hakikatin bilgisidir.
D) Duyusal bilgiyle bilim yapılamaz.
E) Soyut bilgi duyuşsal bilgiden doğar.

43. Platon'a göre "iyi", "ideaların ideasıdır" ve erdemlerden oluşan idealar merdivenin tepesinde bulunur. Platon'da iyi ideası, iyi olan her şeyin iyi olmasını sağlayandır. Akıllı olmak, bilgili olmak, erdemli olmak iyidir. Ama bunların hiçbiri tek başına yeterli değildir. İyi, bütün bunları içine alan bir yaşam biçimidir.

Bu parçadan aşağıdaki yargıların hangisine ulaşılabilir?

- A) Akıllı, bilgili, erdemli bir hayat sürmek bizim yararımızdır.
B) İyi, varlığı belirleyen ana ilkedir.
C) İyi ve kötü, görelî kavramlar olduğu için bunların ötesinde bir yaşam sürdürmek gerekir.
D) İyi, "erdemli" yani "iyi" bir yaşam sürmeyi olanaklı kılandır.
E) İyi, her insanın gerçekleştirmesi gereken bir ideadır.
44. Eğer bir kanıtlama yapılacaksa bu kanıtlama yolu farklı biçimlerde karşımıza çıkar. Kimisi dünyanın hareketine bakarak bir ilk hareket ettiricinin olması gerektiğini ileri sürer. Kimisi dünyadaki nedenler zincirine bakarak bir ilk nedenin var olduğu sonucuna ulaşır. Kimisi de dünyadaki şeylerin çokluğuna, değişkenliğine, zorunsuzluğuna bakarak bütün bunların ardında tek değişmez zorunlu bir varlığın bulunması gerektiği sonucunu çıkarır.

Bu parçada dile getirilen sorgulama, felsefenin hangi disipliniyle ilgilidir?

- A) Din felsefesi
B) Ahlak felsefesi
C) Bilgi felsefesi
D) Siyaset felsefesi
E) Bilim felsefesi

45. Doğrulanmış olmak bir kuramın erdemi değil, zayıfıdır. Çünkü doğrulayıcı örnek bulmaktan daha kolay bir şey yoktur. Bir kuram, ne kadar çok yanlışlama çabasından başarıyla çıktıysa o kadar iyi bir kuramdır. Yanlışlamaya çalışıp yanlışlayamadıysak o kuram doğrulanmış değil, pekiştirilmiş olur. Bir kuram yanlışlanma olanağını taşıdığı için bilimsel sıfatını hak eder, herhangi bir düşünsel deneyde de olsa hiç yanlışlanamıyorsa bu durum onun bilimsel olmadığını gösterir.

Bu parçada söylenenler aşağıdaki sorulardan hangisinin cevabı olabilir?

- A) Bilimsel kuramlar nasıl yanlışlanır?
- B) Bir kuramın doğruluğunun ölçütü nedir?
- C) Bir kuram ne zaman doğrulanmış sayılmalıdır?
- D) Bilimsel kuramlar ne zaman yanlışlanmış sayılmalıdır?
- E) Bir kuramın bilimselliğinin ölçütü nedir?

1. Bu testte 40 soru vardır.

2. Cevaplarınızı, cevap kâğıdının Temel Matematik Testi için ayrılan kısmına işaretleyiniz.

1.

$$\frac{2^{-2}}{4^{-1} + \frac{1}{m^{-1}}} = 13^{-1}$$

olduğuna göre, m kaçtır?

- A) 3 B) 4 C) 5 D) 6 E) 7

2.

$$2 \cdot (0,2)^3 + (0,4)^3$$

işleminin sonucu kaçtır?

- A) 0,06 B) 0,08 C) 0,1
D) 0,12 E) 0,14

3.

$$\frac{1+\sqrt{a}}{1-a} - \frac{a}{1-\sqrt{a}} = \frac{5}{3}$$

olduğuna göre, a kaçtır?

- A) $\frac{1}{2}$ B) $\frac{3}{2}$ C) $\frac{1}{4}$
D) $\frac{1}{9}$ E) $\frac{4}{9}$

4.

$$\begin{array}{r} \text{ABD} \\ - \text{BBC} \\ \hline 294 \end{array} \quad \begin{array}{r} \text{AC} \\ - \text{BD} \\ \hline ? \end{array}$$

Solda verilen çıkarma işlemine göre, sağdaki çıkarma işleminin sonucu kaçtır?

- A) 44 B) 36 C) 34 D) 26 E) 24

5. a ve b birer gerçel sayı olmak üzere,

$$a^2 - a = b^2 - b$$

$$a \cdot b = -1$$

olduğuna göre, $a^2 + b^2$ toplamı kaçtır?

- A) 6 B) 5 C) 4 D) 3 E) 2

6. x ve y gerçel sayıları için

$$2^x = 6^{x+y-1}$$

olduğuna göre, 3^x in y türünden eşiti aşağıdakilerden hangisidir?

- A) 3^{1-y} B) 6^{1-y} C) 6^y
D) 9^{-y} E) 9^{1+y}

7. x, y ve z gerçel sayıları için

$$x + y < 0 < x < y + z$$

olduğuna göre, aşağıdaki sıralamalardan hangisi doğrudur?

- A) $x < y < z$ B) $x < z < y$ C) $y < x < z$
D) $y < z < x$ E) $z < y < x$

8.

$$a = \frac{x}{x-y}$$

$$b = \frac{y}{x+y}$$

olduğuna göre, $\frac{a+b-1}{a \cdot b}$ ifadesinin değeri kaçtır?

- A) -2 B) -1 C) 0 D) 1 E) 2

9.

$$\frac{[(n+1)!]^2 + (n!)^2}{[(n+1)!]^2 - (n!)^2} = \frac{61}{60}$$

olduđuna göre, n kaçtır?

- A) 9 B) 10 C) 12 D) 13 E) 15

10. x ve y gerçel sayıları için

$$y - x = 1$$

$$y - |x - y| = 2$$

olduđuna göre, x + y toplamı kaçtır?

- A) 5 B) 6 C) 7 D) 8 E) 9

11. x, y ve z tam sayıları için

$$2x = 3y = 5z$$

olduđuna göre, x + y + z toplamının alabileceđi değerlerden 100'e en yakın olanı kaçtır?

- A) 93 B) 96 C) 98 D) 103 E) 105

12.

$$A = 13 + 26 + 39 + \dots + 169$$

olduđuna göre, A'yı tam bölen asal sayıların toplamı kaçtır?

- A) 16 B) 18 C) 20 D) 22 E) 24

13. Bir A kümesi ile ilgili aşağıdakiler bilinmektedir.

- 6 ardışık tek doğal sayıdan oluşmaktadır.
- Kümedeki elemanların toplamı, en büyük elemanın 4 katına eşittir.

Buna göre, A kümesinin **en büyük** elemanı nedir?

- A) 21 B) 19 C) 17 D) 15 E) 13

14.

$$p: \sqrt{3} + \sqrt{5} = \sqrt{8}$$

$$q: \sqrt{5} - \sqrt{3} = \sqrt{2}$$

$$r: \sqrt{3} \cdot \sqrt{5} = \sqrt{15}$$

önergeleri veriliyor.

Buna göre, aşağıdaki bileşik önergelerden hangisi doğrudur?

- A) $p \wedge (r \vee q)$ B) $(p \vee q) \wedge r$
 C) $r \Rightarrow (p \wedge q)$ D) $p \vee (r \Rightarrow q)$
 E) $p \Rightarrow (q \wedge r)$

15. Birbirinden farklı a, 2, b, 9 ve 6 pozitif tam sayıları küçükten büyüğe doğru sıralandığında ortadaki sayı a oluyor.

Buna göre, b aşağıdakilerden hangisi **olamaz**?

- A) 1 B) 3 C) 5 D) 8 E) 10

16. a ve b pozitif tam sayılarının en büyük ortak böleni d olmak üzere,

- d^2 sayısı, a^2 sayısını böler.
- d^2 sayısı, $a^2 + b$ sayısını böler.
- d^2 sayısı, $a^2 + b^2$ sayısını böler.

ifadelerinden hangileri **her zaman** doğrudur?

- A) Yalnız I B) Yalnız II C) I ve III
 D) II ve III E) I, II ve III

17. $A = \{1, 2, 3, 4, 5, 6\}$ olmak üzere, $f : A \rightarrow A$ fonksiyonu bire birdir.

Buna göre,

$$f(1) + f(2) + f(3) + f(4)$$

toplamının alabileceği en büyük değer ile en küçük değer arasındaki fark kaçtır?

- A) 6 B) 7 C) 8 D) 9 E) 10

18. $A = \{1, 2, 3, 4, 5\}$ kümesi üzerinde tanımlı bir Δ işleminin tablosu aşağıda verilmiştir.

Δ	1	2	3	4	5
1	5	1	3	2	4
2	3	2	1	4	5
3	2	3	4	5	1
4	5	4	1	3	2
5	1	5	4	2	3

Ayrıca, $a \in A$ olmak üzere $M(a) = \{b \in A \mid a \Delta b = b \Delta a\}$ kümesi tanımlanıyor.

Buna göre, $M(4)$ kümesi aşağıdakilerden hangisidir?

- A) $\{1, 2, 4\}$ B) $\{1, 3, 5\}$ C) $\{2, 3, 4\}$
 D) $\{2, 4, 5\}$ E) $\{3, 4, 5\}$

19. x ve y iki basamaklı doğal sayılar olmak üzere,

$$x - y = 65$$

eşitliğini sağlayan kaç tane x sayısı vardır?

- A) 20 B) 25 C) 30 D) 35 E) 40

20. p bir asal sayı olmak üzere, $p+2$ sayısı asal oluyorsa veya $p+2$ sayısı iki asal sayının çarpımı biçiminde yazılabiliyorsa p 'ye bir Chen asalı denir.

Buna göre, aşağıdakilerden hangisi bir Chen asalı değildir?

- A) 37 B) 59 C) 67 D) 73 E) 83

21.

I. $f(x) = 2x$

II. $f(x) = 2^x$

III. $f(x) = x^2$

fonksiyonlarından hangileri, her a ve b gerçel sayısı için $f(a + b) = f(a) \cdot f(b)$ eşitliğini sağlar?

A) Yalnız I B) Yalnız II C) I ve II

D) I ve III E) II ve III

22. Ahmet'in maaşına Deniz'in maaşının yarısı kadar zam yapılırsa ikisinin maaşları toplamı, Ahmet'in başlangıçtaki maaşının 2 katı oluyor.

Ahmet'in maaşı A TL, Deniz'in maaşı D TL olduğuna göre, A ile D arasındaki ilişki nedir?

A) $5A = 8D$ B) $5A = 6D$ C) $4A = 5D$ D) $3A = 4D$ E) $2A = 3D$

23. Bir şirketin 2009, 2010 ve 2011 yıllarında elde ettiği kârların ortalaması 4 milyon TL'dir. Bu şirket 2012 yılında, 2011 yılına göre % 25 daha fazla kâr elde etmiş ve bu dört yılda elde edilen kârların ortalaması 4,5 milyon TL olmuştur.

Buna göre, şirket 2011 yılında kaç milyon TL kâr elde etmiştir?

A) 4,8 B) 5 C) 5,2 D) 5,4 E) 5,6

24. Bir laboratuvarında, erkek ve dişi kobay fareler üzerinde yapılan bir ilaç deneyi ile ilgili aşağıdakiler bilinmektedir.

- Erkek farelere her 12 saatte, dişi farelere ise her 8 saatte bir 1 adet tablet ilaç verilmiştir.
- Erkek farelere 0,5 gramlık, dişi farelere ise 1 gramlık tabletler verilmiştir.
- Bu farelere bir günde toplam 85 gram ilaç, 95 tablet hâlinde verilmiştir.

Buna göre, deneyde toplam kaç fare kullanılmıştır?

A) 20 B) 25 C) 30 D) 35 E) 40

25. Bir sınıftaki öğrencilere kırtasiye malzemesi dağıtılmak isteniyor. Bu sınıftaki 36 öğrencinin her birine birer adet kurşun kalem, kalemtraş ve silgi düşecek kadar malzeme sınıfa getiriliyor. Ancak, dağıtım günü öğrencilerin bir kısmı sınıfta olmadığından sınıfta bulunan her bir öğrenciye 3 kurşun kalem, 2 kalemtraş ve 1 silgi veriliyor.

Dağıtım sonunda bu malzemelerden toplam 42 adet artığına göre, artan kalemtraş sayısı kaçtır?

- A) 10 B) 11 C) 12 D) 13 E) 14

26. Eski bir uygarlığa ait takvimde,

1 ayda 36 gün

1 yılda 10 ay

bulunmaktadır.

Bu uygarlıkta, gün-ay-yıl sırasında verilen AB-CD-ABCD biçimindeki tarihlere "simetrik gün" ismi veriliyor.

Bu takvime göre, 20-08-2008 tarihinden en az kaç gün sonra yine bir simetrik gün olur?

- A) 360 B) 396 C) 480 D) 720 E) 756

27. Bir öğretmen; Ali, Banu, Can ve Doğa isimli dört öğrencisiyle birlikte sınıfta şöyle bir etkinlik yapmıştır.

- Bu öğrenciler aklından birer sayı tutuyor. Bu sayılar sırasıyla A, B, C ve D olsun.
- Her bir öğrenci kendi sayısını bir kâğıda yazıp öğretmene veriyor.
- Öğretmen de tahtada yazılı olan aşağıdaki toplama işlemlerinin sonucunu hesaplıyor ve eşitliklerin sağ tarafını dolduruyor.

$$A + B =$$

$$B + D =$$

$$A + B + C =$$

Tahtada yazılanlara göre, hangi öğrenciler tek başına A, B, C ve D sayılarının dördünü de bulmak için yeterli bilgiye sahiptir?

- A) Ali, Banu ve Doğa B) Ali, Can ve Doğa
C) Ali ve Banu D) Banu ve Can
E) Can ve Doğa

28. 5 farklı bilyenin tamamı, yaşları farklı 3 kardeş arasında paylaşılacaktır.

Bu kardeşlerden en büyüğü 1, diğer ikisi ise en az birer bilye alacak biçimde bu paylaşım kaç farklı şekilde yapılabilir?

- A) 45 B) 50 C) 60 D) 70 E) 75

29. Bir torbada 1'den 10'a kadar numaralandırılmış 10 top bulunmaktadır.

Bu torbadan rastgele çekilen iki topun numaraları toplamının 15 olduğu bilindiğine göre, 7 numaralı topun çekilmiş olma olasılığı kaçtır?

- A) $\frac{2}{3}$ B) $\frac{2}{5}$ C) $\frac{2}{7}$
D) $\frac{1}{2}$ E) $\frac{1}{3}$

30. Aşağıda, yeterince uzun beş çubuktan oluşan bir abaküs verilmiştir. Abaküste; sırasıyla I. çubuğa 1 adet, II. çubuğa 2 adet ve benzer biçimde diğer çubuklara da numarası kadar boncuk takılıyor. Böylece birinci tur, şekildeki gibi tamamlanıyor.

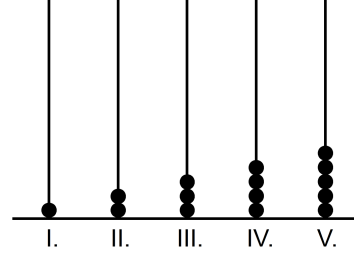

Daha sonra başa dönülüp I. çubuğa 6 adet, II. çubuğa 7 adet ve benzer biçimde diğer çubuklara da bir önceki çubuğa takılanın bir fazlası kadar boncuk daha takılıyor. Her tur sonunda V. çubuktaki boncuk sayısının bir fazlası I. çubuğa takılarak turlara devam ediliyor.

Buna göre, takılacak olan 220'nci boncuk hangi çubukta yer alır?

- A) I. B) II. C) III. D) IV. E) V.

31. Aşağıda, bir ikizkenar dik üçgenden ve bu üçgenin hipotenüsünü çap kabul eden yarım çemberden oluşan bir koşu parkı gösterilmiştir. Bu parkta üç koşu yolu bulunmaktadır. Başlangıç noktasından aynı anda koşmaya başlayan Ayça A, Barış B, Cem ise C yolunu kullanarak bitiş noktasına varıyor.

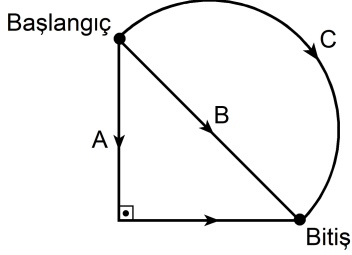

Ayça, Barış ve Cem'in saatteki hızları sırasıyla 4 km, 2 km ve 3 km olduğuna göre, bitiş noktasına varış sırası aşağıdakilerden hangisidir?

- | 1. | 2. | 3. |
|----------|-------|-------|
| A) Ayça | Barış | Cem |
| B) Ayça | Cem | Barış |
| C) Barış | Cem | Ayça |
| D) Barış | Ayça | Cem |
| E) Cem | Ayça | Barış |

32. Aşağıdaki grafikte, beş kişinin boyları ile ilgili bazı bilgiler verilmiştir.

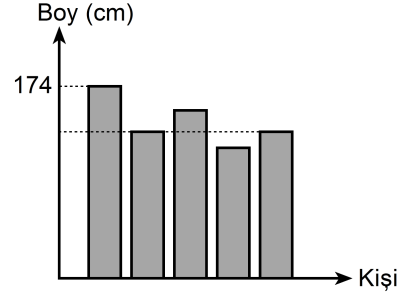

Bu kişilerle ilgili aşağıdakiler bilinmektedir.

- Ayşe ve Kemal aynı boydadır.
- Bora, Kemal'den 2 cm kısadır.
- Elif, Mehmet'ten 6 cm uzundur.
- Mehmet, Ayşe'den 3 cm uzundur.

Buna göre, bu kişilerin boy ortalaması kaç cm'dir?

- A) 164 B) 165 C) 166 D) 167 E) 168

33.

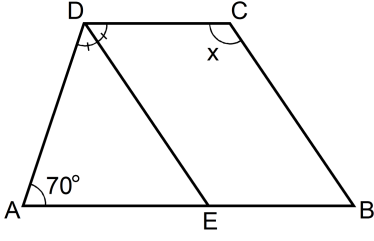

ABCD bir yamuk

 $DC \parallel AB$ $DE \parallel CB$

[DE açıortay

 $m(\widehat{DAE}) = 70^\circ$ $m(\widehat{BCD}) = x$ Yukarıdaki verilere göre, x kaç derecedir?

- A) 105 B) 110 C) 115 D) 120 E) 125

34. ABCD dikdörtgeni biçimindeki bir kâğıdın DC kenarı üzerinde bir E noktası ve AB kenarı üzerinde bir F noktası işaretleniyor. Bu kâğıt, EF doğrusu boyunca katlandığında AF ve EC şekildeki gibi dik kesişiyor.

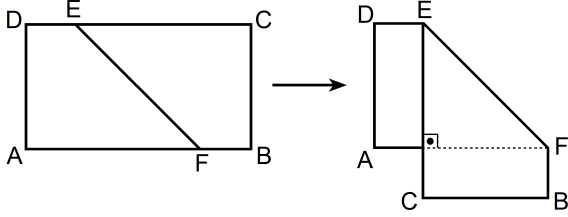

Katlama işleminden sonra elde edilen şeklin alanı, katlama işleminden önceki alandan 18 birim kare az olduğuna göre, $|AD|$ uzunluğu kaç birimdir?

- A) 3 B) 4 C) 6 D) 8 E) 9

35. Bir kenar uzunluğu a birim olan bir kare, yedisi eş toplam sekiz kareye ayrılıyor ve elde edilen büyük kare K_1 olarak adlandırılıyor (1. şekil). Daha sonra K_1 karesi de benzer biçimde ayrılıp K_2 karesi elde ediliyor (2. şekil).

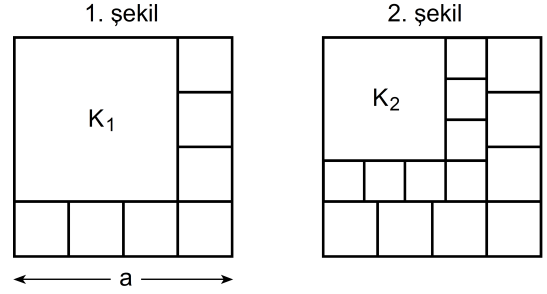

K_2 karesi de benzer biçimde ayrıldığında elde edilen K_3 karesinin bir kenar uzunluğu 27 birim oluyor.

Buna göre, a kaçtır?

- A) 36 B) 49 C) 64 D) 81 E) 100

36.

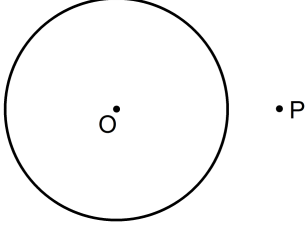

O merkezli çembere, dışındaki bir P noktasından teğet çizme yöntemi aşağıda verilmiştir.

- OP doğru parçası çizilir.
- OP doğru parçasının M orta noktası belirlenir.
- M merkezli $[OP]$ çaplı çember çizilir.
- O ve M merkezli çemberlerin kesim noktaları işaretlenir. Bu noktalardan biri T olsun.
- $[PT]$ ışını, O merkezli çembere T noktasında teğettir.

Bu çizimde O ve M merkezli çemberlerin yarıçapları sırasıyla 4 cm ve 3 cm olduğuna göre, $|PT|$ uzunluğu kaç cm'dir?

- A) $3\sqrt{3}$ B) $2\sqrt{5}$ C) $\sqrt{7}$
D) 5 E) 6

37. Yükseklikleri eşit, taban yarıçapları sırasıyla 2 metre ve 3 metre olan dik dairesel silindir biçimindeki iki depo başlangıçta boştur. Birim zamanda aynı miktarda su akıtan iki ayrı musluktan büyük depoya ait musluk açıldıktan 5 dakika sonra küçük deponun musluğu da açılıyor. Küçük deponun musluğu açıldığı anda büyük depodaki suyun yüksekliği 2 metredir.

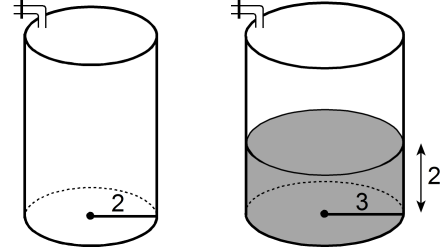

Buna göre, küçük depoya su vermeye başlandıktan kaç dakika sonra depolardaki suyun yüksekliği eşit olur?

- A) 2 B) 3 C) 4 D) 5 E) 6

38.

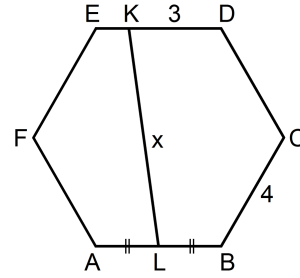

ABCDEF bir düzgün altıgen

$$|AL| = |LB|$$

$$|BC| = 4 \text{ cm}$$

$$|DK| = 3 \text{ cm}$$

$$|KL| = x$$

Yukarıdaki verilere göre, x kaç cm'dir?

- A) $4\sqrt{3}$ B) $3\sqrt{5}$ C) $3\sqrt{7}$
D) 6 E) 7

39.

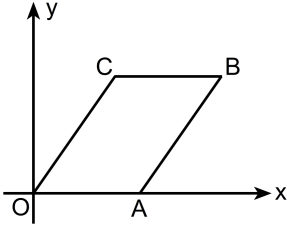

OABC bir paralelkenar

A = (5, 0)

C = (3, 4)

Yukarıdaki verilere göre, OABC paralelkenarının köşegen uzunlukları toplamı kaç birimdir?

A) $5\sqrt{5}$

B) $6\sqrt{5}$

C) $7\sqrt{5}$

D) $7\sqrt{3}$

E) $8\sqrt{3}$

40.

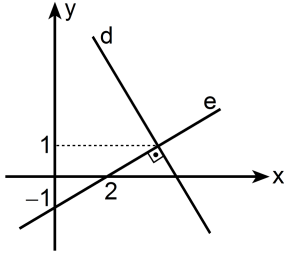

Şekildeki dik koordinat düzleminde verilen d ve e doğruları birbirine diktir.

Buna göre, d doğrusunun x eksenini kestiği noktanın apsisi kaçtır?

A) $\frac{9}{2}$

B) $\frac{11}{2}$

C) $\frac{13}{3}$

D) $\frac{14}{3}$

E) $\frac{25}{6}$

1. Bu testte sırasıyla, Fizik (1 - 14), Kimya (15 - 27), Biyoloji (28 - 40) alanlarına ait toplam 40 soru vardır.

2. Cevaplarınızı, cevap kâğıdının Fen Bilimleri Testi için ayrılan kısmına işaretleyiniz.

1. Bir araştırmacı, yapacağı deneysel çalışmanın değişkenleri ile ilgili olarak aşağıdaki tabloyu dolduruyor.

Değişkenin Türü	Değişkenin Adı
Bağımlı değişken	Cisimlerin yere düşme süresi
Bağımsız değişken	Cisimlerin kütlesi
Sabit tutulan değişkenler	Cisimlerin şekilleri, hacimleri, yüzey alanları ve hava sürtünmesi

Bu tabloya göre, araştırmacının hipotez cümlesi aşağıdakilerden hangisi olabilir?

- A) Cisimlerin kütleleri artarsa hacimleri de artar.
 B) Cisimlerin kütleleri artarsa yüzey alanları da artar.
 C) Cisimlerin kütleleri artarsa yere düşme süreleri de artar.
 D) Cisimlerin yüzey alanları artarsa hava sürtünmesi de artar.
 E) Cisimlerin yüzey alanları artarsa yere düşme süreleri de artar.

2. Ağırlığı G ve özkütlesi $3d$ olan K cismi, bir dinamometre ile özkütlesi $2d$ olan bir sıvı içine batırıldığında şekildeki konumda dengede kalıyor.

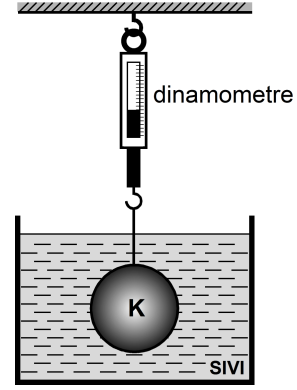

Buna göre, dinamometrenin gösterdiği değer kaç G 'dir?

- A) $\frac{1}{3}$ B) $\frac{1}{2}$ C) $\frac{2}{3}$ D) $\frac{3}{4}$ E) 1

3. Düşey kesiti şekildeki gibi olan sistemde, sürtünmesiz ve sızdırmayan piston x seviyesinde dengededir.

Pistonun üst yüzeyine etki eden sıvı basıncı $P_{\text{sıvı}}$, alt yüzeyine etki eden gaz basıncı da P_{gaz} dır.

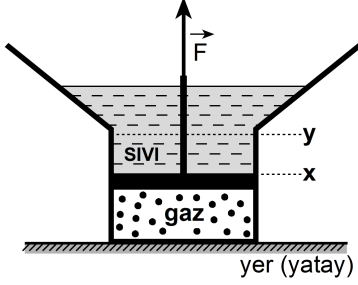

Piston y seviyesine kadar çekilirse $P_{\text{sıvı}}$ ve P_{gaz} için ne söylenebilir?

$P_{\text{sıvı}}$	P_{gaz}
A) Artar	Artar
B) Değişmez	Azalı
C) Azalı	Artar
D) Azalı	Azalı
E) Artar	Değişmez

4. Birbirine paralel iki rayda aynı yönde hareket eden K, L trenlerinin konum-zaman grafiği aşağıdaki gibidir.

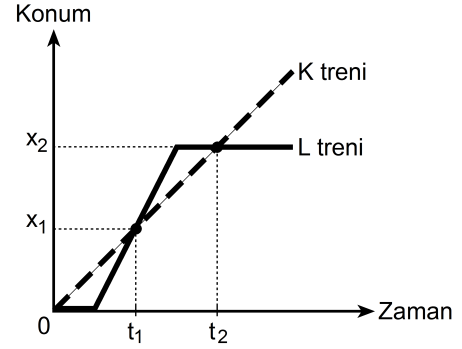

Bu grafikten elde edilen bilgilere göre, aşağıdaki yargılardan hangisi yanlıştır?

- A) K treni L'den daha önce harekete başlamıştır.
- B) t_1 ve t_2 anlarında iki tren yan yanadır.
- C) t_1 ve t_2 anlarında trenlerin ikisinin de hızları aynıdır.
- D) t_2 anında L treni durmaktadır.
- E) t_2 anına kadar K treni L treninden daha uzun süre hareket etmiştir.

5. Yatay tahta zeminler üzerinde duran m kütleli özdeş K, L, M kutuları, Şekil I, II ve III'teki gibi F , $2F$, $3F$ büyüklüğündeki yatay kuvvetlerle itilmektedir.

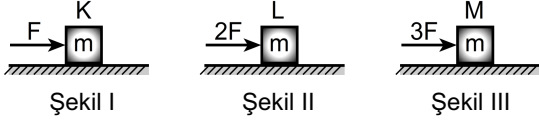

Bu kutulardan hiçbiri hareket etmediğine göre, tahta zemin ile kutular arasındaki statik sürtünme kuvvetlerinin f_K , f_L , f_M büyüklükleri arasındaki ilişki nedir?

- A) $f_K = f_L = f_M$ B) $f_M < f_L < f_K$ C) $f_K < f_L < f_M$
 D) $f_M < f_K < f_L$ E) $f_L < f_K < f_M$
6. Günde 12 saat çalıştırılan bir klima, 30 günde 360 TL'lik elektrik enerjisi tüketmektedir.
- Elektrik enerjisinin 1 kilowatt-saat'i 0,5 TL olduğuna göre, bu klimanın gücü kaç kilowatt'tır?**

- A) 1 B) 2 C) 3 D) 4 E) 5

7. Kütleli m olan bir vagon, şekildeki gibi bir ray üzerinde K noktasından serbest bırakıldığında s yolunu katederek L noktasına ulaşıyor.

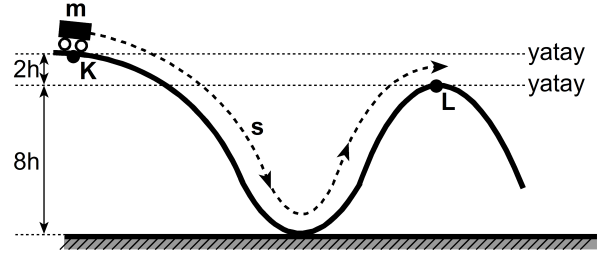

Sürtünme kuvvetinin yaptığı iş, vagonun K noktasındayken sahip olduğu enerjinin en fazla yüzde (%) kaç olabilir?

- A) 0 B) 20 C) 25 D) 80 E) 100

8. Isı, sıcaklık farkından dolayı transfer edilen enerjidir. Sıcaklığı 23°C olan bir odada, şekildeki gibi özdeş iki bardağa aynı anda $2m$, m kütleli ve 60°C sıcaklıktaki K, L çayları konuyor.

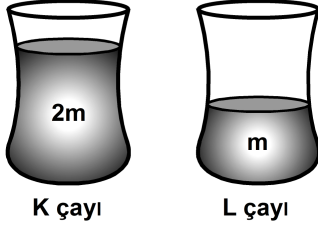

Buna göre,

- I. K çayının ısısı L'ninkinden daha büyüktür.
- II. Yeterince bekletildiğinde K ve L çaylarının sıcaklığı aynı değere sahip olur.
- III. K çayı, yeterince bekletildiğinde ortama L çayından daha fazla ısı verir.

yargılarından hangileri doğrudur?

- A) Yalnız I B) Yalnız II C) Yalnız III
D) II ve III E) I, II ve III

9. Isıya yalıtılmış bir kaptaki sıcaklığı 0°C 'nin üstünde olan suya, sıcaklığı 0°C 'nin altında olan bir buz parçası ekleniyor.

Sistem ısı dengeye gelinceye kadar geçen sürede, aşağıdaki yargılardan hangisi kesinlikle doğru olur?

- A) Buzun tamamı erir.
B) Buzun sıcaklığı artar.
C) Buzun sıcaklığı değişmez.
D) Suyun tamamı donar.
E) Suyun sıcaklığı değişmez.

10. Elektrik yüklü, özdeş iki elektroskopun topuzları birbirine iletken bir telle bağlanıp elektriksel denge sağlandığında aşağıdakilerden hangisi kesinlikle gerçekleşmez?

- A) Birinin yaprakları arasındaki açı artarken diğerininki değişmez.
B) Birinin yaprakları arasındaki açı artarken diğerininki azalır.
C) Birinin yaprakları arasındaki açı azalırken diğerininki değişmez.
D) Her ikisinin de yaprakları arasındaki açı azalır.
E) Her ikisinin de yaprakları arasındaki açı değişmez.

11. Şekildeki elektrik devresinin K, L noktaları arasında bağlanan voltmetrorenin gösterdiği değer V_{KL} ; M, L arasında bağlanan voltmetrorenin gösterdiği değer de V_{ML} dir.

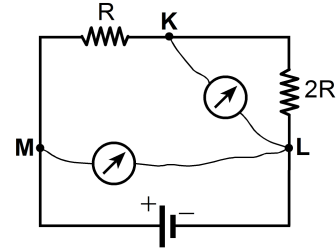

Voltmetreler özdeş olduğuna göre, $\frac{V_{KL}}{V_{ML}}$ oranı kaçtır?

- A) $\frac{1}{4}$ B) $\frac{1}{2}$ C) $\frac{1}{3}$ D) $\frac{2}{3}$ E) 2

12. Özdeş 8 mıknatıstan dördü K, L, M, P dinamometreleriyle tavana asılıyken diğer dördü de şekildeki konumlarda birer uçlarından yere sabitlenmiştir.

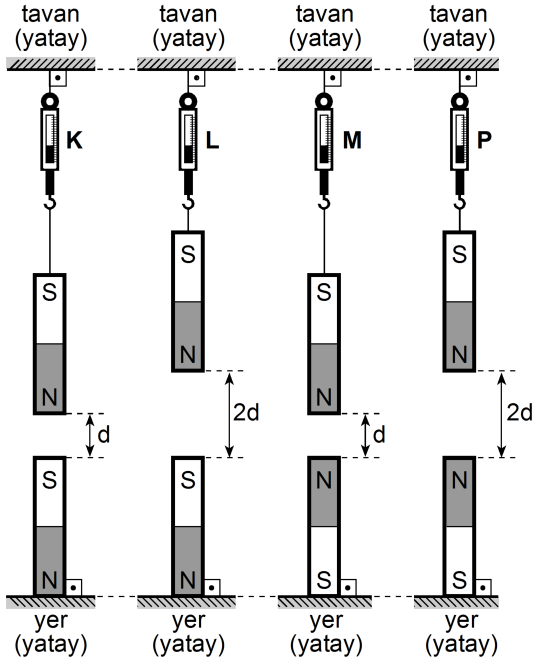

K, L, M, P dinamometrelerinin gösterdiği değerler sırasıyla T_K , T_L , T_M , T_P olduğuna göre, bunların arasındaki ilişki nedir?

(Düşey ve aynı doğrultudaki mıknatıs çiftleri diğerlerinden yeterince uzaktadır.)

- A) $T_K < T_M < T_L < T_P$ B) $T_L < T_K < T_M < T_P$
 C) $T_M < T_L < T_P < T_K$ D) $T_M < T_P < T_K < T_L$
 E) $T_M < T_P < T_L < T_K$

13. Bir radyonun sesi yükseltildiğinde işitilen ses dalgalarının hangi özelliği artar?

- A) Frekansı B) Hızı
 C) Periyodu D) Dalga boyu
 E) Genliği

14.

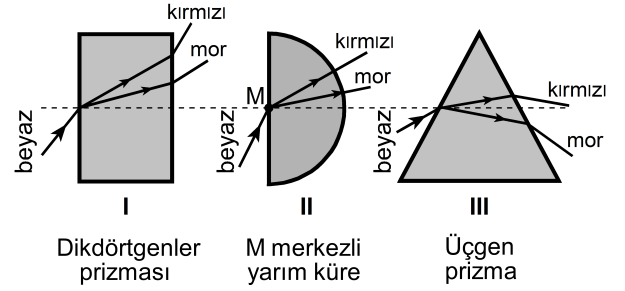

Beyaz ışık, şekildeki I, II ve III düzeneklerine gönderildiğinde mor ve kırmızı renklere ayrışması, hangilerindeki gibi olur?

- A) Yalnız I B) Yalnız II C) Yalnız III
 D) I ve II E) II ve III

15. - 16. soruları aşağıdaki bilgilere göre cevaplayınız.

Tabloda, bazı iyonlar ve bunların oluşturduğu I, II, III, IV, V bileşikler verilmiştir.

İyon	NO_3^-	OH^-	SO_4^{2-}	PO_4^{3-}
H^+	I		IV	V
Na^+		III		
K^+	II			

15. Aşağıda formülleri verilen bu bileşiklerden hangisinin adı, karşısında yanlış verilmiştir?

Bileşik	Formülü	Adı
A) I	HNO_3	Nitrik asit
B) II	KNO_3	Potasyum nitrat
C) III	NaOH	Sodyum hidroksit
D) IV	H_2SO_4	Hidrojen sülfat
E) V	H_3PO_4	Fosforik asit

16. I, II, III, IV, V bileşiklerinin ayrı ayrı hazırlanan sudaki çözeltileriyle ilgili aşağıdakilerden hangisi yanlıştır?

- A) II bileşiğinin sudaki çözeltisi mavi turnusol kâğıdının rengini kırmızıya çevirir.
- B) IV bileşiğinin sudaki çözeltisi kuvvetli bir asittir.
- C) V bileşiğinin sudaki çözeltisi elektriği iletir.
- D) I bileşiğinin sudaki çözeltisi kezzap olarak bilinen bir asittir.
- E) I ve III bileşiklerinin eşit derişimlerde hazırlanan çözeltileri eşit hacimlerde karıştırıldığında oluşan çözeltinin pH'si 7 olur.

17. Aşağıda, arı bir katının ısıtılmasıyla ilgili *sıcaklık-zaman* grafiği verilmiştir.

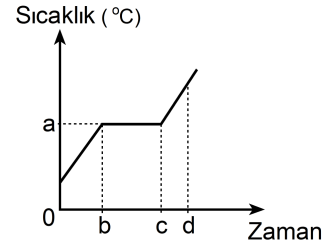

Buna göre, aşağıdaki ifadelerden hangisi yanlıştır?

- A) a, katının ayırt edici bir özelliğidir.
- B) a, katının kütlesiyle değişir.
- C) b-c aralığında maddenin katı ve sıvı hâlleri birlikte bulunur.
- D) b anından önce madde katı hâldedir.
- E) d anında madde tamamen sıvı hâldedir.

18. Periyodik çizelgede Ca elementi IIA grubunda, Cl elementi ise VIIA grubunda bulunmaktadır.

Bu elementler ve birbirleriyle oluşturduğu bileşiklerle ilgili aşağıdakilerden hangisi yanlıştır?

- A) Ca metalik, Cl ametalik özellik gösterir.
- B) Birbirleriyle CaCl_2 bileşimini oluştururlar.
- C) Birbirleriyle oluşturdukları bileşik moleküler yapıdadır.
- D) Ca element atomu 2 elektron verdiğinde katman elektron dizilimi kendisine en yakın soy gaz elektron dizilimi gibi olur.
- E) Cl elementi elektron alma, Ca elementi ise elektron verme eğilimindedir.

19.

- I. CrO_3
- II. Cr_2O_3
- III. $\text{Cr}_2(\text{SO}_4)_3$
- IV. $\text{K}_2\text{Cr}_2\text{O}_7$

Yukarıda verilen bileşiklerin hangilerinde, kromun (Cr) yükseltgenme basamağı +3'tür?

(${}_8\text{O}$, ${}_{16}\text{S}$, ${}_{19}\text{K}$, ${}_{24}\text{Cr}$)

- A) Yalnız I B) I ve III C) II ve III
- D) III ve IV E) I, II ve IV

20. C_2H_4 bileşiğiyle ilgili aşağıdakilerden hangisi yanlıştır?

(${}_1\text{H}$, ${}_6\text{C}$)

- A) Polar bir bileşiktir.
- B) Karbon ve hidrojen atomları arasında kovalent bağ vardır.
- C) Organik bir bileşiktir.
- D) Eten olarak adlandırılır.

- E) Lewis yapısı $\begin{array}{c} \text{H} & & \text{H} \\ & \diagdown & / \\ & \text{C} & \text{C} \\ & / & \diagdown \\ \text{H} & & \text{H} \end{array}$ olarak gösterilir.

21. Aşağıda, bazı elementler ve karşılarında katman elektron dizilimleri verilmiştir.

Element	Katman elektron dizilimi
B	2, 3
F	2, 7
Na	2, 8, 1
P	2, 8, 5
Mg	2, 8, 2

Buna göre aşağıdakilerden hangisi **yanlıştır**?

- A) B'nin proton sayısı beştir.
- B) F, bir elektron alarak kendisine en yakın soy gazın katman elektron dizilimine ulaşır.
- C) Na, bir elektron vererek katyonunu oluşturur.
- D) P'nin toplam elektron sayısı on beştir.
- E) Mg, bileşik oluşturmak için birinci katmanından iki elektron verir.

22. Kimyasal bağlarla ilgili,

- I. Aynı veya farklı tür atomların kuvvetli etkileşimlerle bir arada tutulmasıyla kimyasal bağ oluşur.
- II. Elektronların bir atomdan diğerine verilmesi sonucu oluşan artı ve eksi yüklü iyonların birbirlerini elektrostatik kuvvetlerle çekmesi sonucu iyonik bağ oluşur.
- III. Atomların elektronlarını ortaklaşa kullanmasıyla kovalent bağ oluşur.

yargılarından hangileri doğrudur?

- A) Yalnız I B) I ve II C) I ve III
- D) II ve III E) I, II ve III

23. Dört farklı hidrokarbon bileşiğine ait denkleştirilmiş yanma tepkimeleri aşağıda verilmiştir.

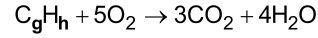
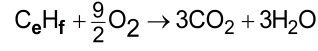
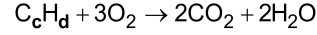
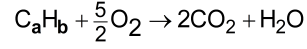

Buna göre, bu bileşiklerle ilgili aşağıdakilerden hangisi **yanlıştır**?

- A) C_aH_b bir alkindir.
- B) C_cH_d bileşiğinde bir çift bağ vardır.
- C) C_eH_f halkalı yapıda bir alkan olabilir.
- D) C_gH_h doymamış bir hidrokarbondur.
- E) C_aH_b nin formülü C_2H_2 dir.

24. Aşağıdaki tepkimelerden hangisi, bir indirgenme-yükseltgenme tepkimesidir?

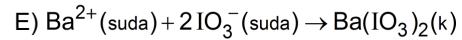
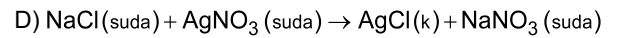
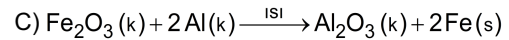
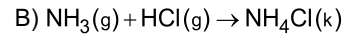
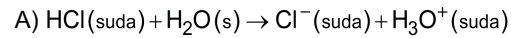

25. Aşağıdaki grafik, uçucu olmayan A ve B arı katılarının sudaki çözünürlüklerinin sıcaklıkla değişimini göstermektedir.

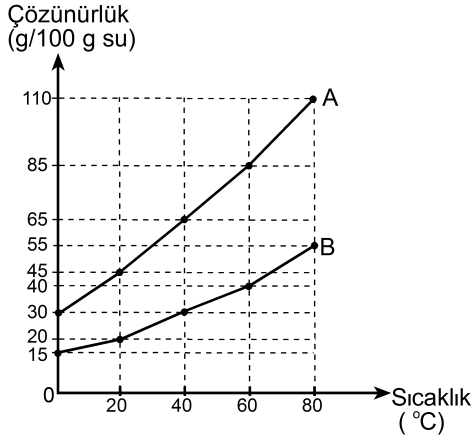

Buna göre,

- I. 40 °C'de 200 gram suda B'nin doymuş çözeltisini hazırlamak için gereken B miktarı 30 gramdır.
- II. Verilen tüm sıcaklıklarda A katısının çözünürlüğü B'ninkinden daha fazladır.
- III. 80 °C'de 100 gram suda 55 gram A'nın çözünmesiyle hazırlanan çözelti doymuştur.
- IV. 60 °C'de 50 gram suda B'nin doymuş çözeltisini hazırlamak için gereken B miktarı 20 gramdır.

yargılarından hangileri doğrudur?

- A) I ve II B) II ve IV C) III ve IV
D) I, II ve III E) II, III ve IV

26. Arı bir katının, iki ayrı kaptaki aynı sıcaklıkta sudaki çözeltileri hazırlanmıştır. Birinci kaptaki V hacmindeki suda 2m gram katı, ikinci kaptaki 2V hacmindeki suda m gram katı çözünmüştür.

Bu kaplardaki çözeltilerle ilgili,

- I. İkinci kaptaki çözelti daha seyreltiktir.
- II. Kaplardaki çözeltilerin yoğunlukları farklıdır.
- III. Her iki kaptaki çözeltilerdeki V hacmindeki suda çözünen katı miktarları aynıdır.

yargılarından hangileri doğrudur?

- A) Yalnız III B) I ve II C) I ve III
D) II ve III E) I, II ve III

27. Aşağıda, sabun üretim aşamaları verilmiştir.

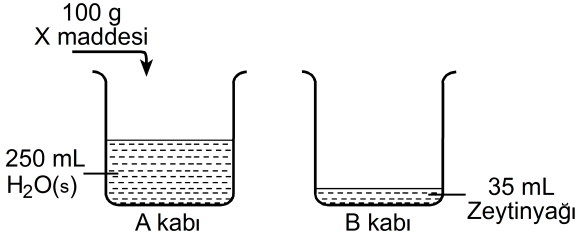

1. aşamada A kabına 100 g X maddesi eklenmiş ve her iki kabın sıcaklığı 40°C 'ye getirilmiştir.

2. aşamada sıcaklığın 40°C 'de sabit kalması sağlanarak A kabındaki çözelti B kabına yavaş yavaş dökülmüş ve 10 dakika karıştırılmıştır.

Daha sonra karışım bir kalıba dökülerek yeterli süre beklenmiş ve sabun elde edilmiştir.

Elde edilen sabun ve üretim aşamalarıyla ilgili,

- I. 1. aşamada eklenen X maddesi kuvvetli bir baz olabilir.
- II. 2. aşamada polimerleşme tepkimesi olur.
- III. Kullanılan X maddesinin türüne göre sert veya yumuşak sabun elde edilebilir.

yargılarından hangileri doğrudur?

- A) Yalnız I B) Yalnız II C) Yalnız III
D) I ve III E) II ve III

28. Aşağıdaki şekilde, insandaki bazı endokrin bezler numaralandırılmıştır.

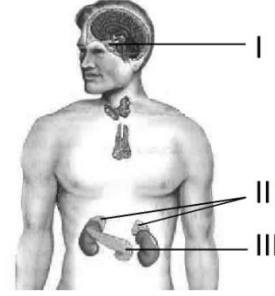

Buna göre, vücuttaki bazı olaylar ve bunların gerçekleşmesinde görev alan endokrin bezler aşağıdakilerin hangisinde doğru olarak verilmiştir?

Kan şekerinin <u>düzenlenmesi</u>	İç salgı bezlerinin <u>uyarılması</u>	Stres altında metabolizmanın <u>hızlandırılması</u>
A) I	III	II
B) II	I	III
C) II	III	I
D) III	II	I
E) III	I	II

29. Türkiye'de yetişen endemik türlerle ilgili olarak,

- I. Endemik türler, belirli habitatlara özgüdür.
- II. Endemik türlerin hepsi, Türkiye genelinde yayılış gösterir.
- III. Endemik türlerin tehlike altında olması gelecekte olumsuz sonuçlar doğurabilir.
- IV. Endemik bitki türleri genel olarak step ekosistemlerinde yayılış gösterirler.

ifadelerinden hangileri doğrudur?

- A) Yalnız I B) I ve II C) II ve IV
D) I, III ve IV E) II, III ve IV

30. Aşağıdaki bölünme evrelerinden hangisi, mayoz bölünme geçiren $2n=4$ kromozumlu bir hücreye ait olamaz?

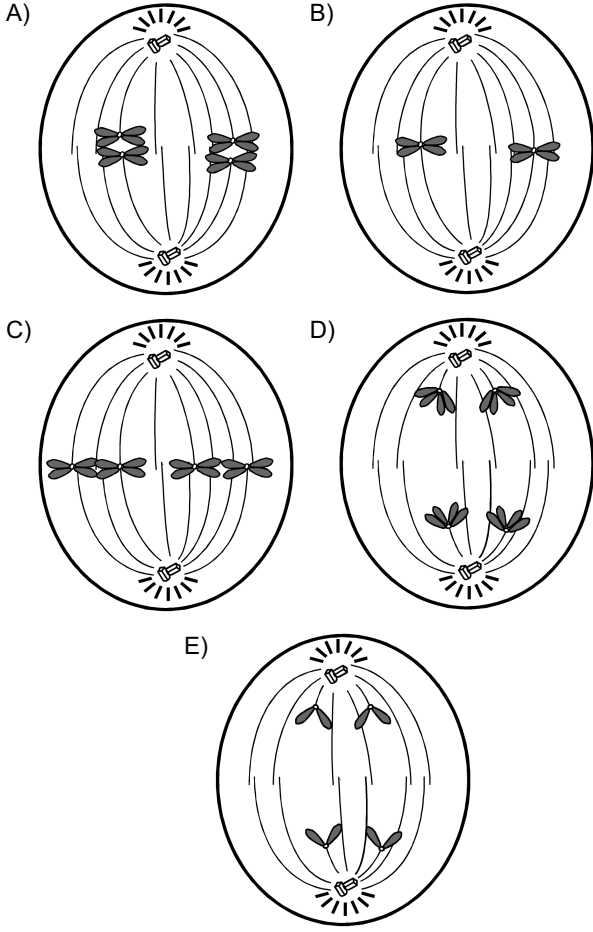

31. Bir araştırmada, bir bitkinin çiçeklerinden (1. durum) dışı üreme organları çıkarılıyor (2. durum).



1. durum

2. durum

Yaşamayı için gerekli ortam koşulları sağlanan bu bitki;

- I. meyve,
- II. tohum,
- III. polen

yapılarından hangilerini olusturamaz?

- A) Yalnız I
- B) Yalnız III
- C) I ve II
- D) II ve III
- E) I, II ve III

32. Tatlısularda yaşayan bir paramesyum, bulunduğu ortamdan alınarak derişimi daha yüksek olan bir ortama konulmuştur.

Bu durumda paramesyumda aşağıdaki organellerden hangisinin çalışma hızının yavaşlaması beklenir?

- A) Kontraktıl koful
- B) Endoplazmik retikulum
- C) Lizozom
- D) Ribozom
- E) Golgi cisimciğı

33. Aşağıdaki soyağaçlarının hangisinde kalıtılan çekinik özellik, X kromozomu üzerinde taşınıyor olamaz?

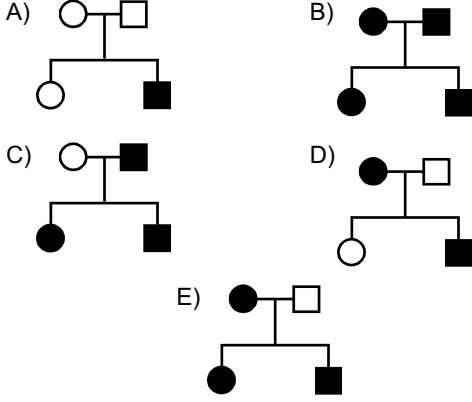
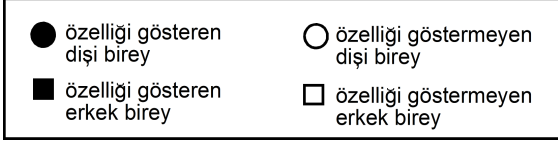

34. Aşağıdakilerden hangisi, bir gölde ötrofikasyon olayının meydana getirdiği sonuçlardan biri değildir?

- A) Zemine yakın kısımlarda oksijen miktarında azalma
- B) Bakteri etkinliklerinde azalma
- C) Alg miktarında aşırı çoğalma
- D) Bazı canlı türlerinin birey sayısında azalma
- E) Suyun ışık geçirgenliğinde azalma

35. Bazı maddelerin bir bakteri türü üzerindeki etkilerinin incelenmesi amacıyla yapılan bir deneyde; A diskine çamaşır suyu, B diskine lens solüsyonu, C diskine gargara sıvısı, D diskine ise sarımsak özütü emdirilmiştir. Daha sonra bu diskler, bu bakterinin kültürüne (1. durum) şekildeki gibi yerleştirilmiş (2. durum) ve 24 saat beklenmiştir (3. durum).

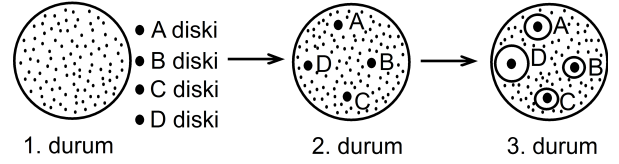

Buna göre 3. durumla ilgili olarak,

- I. Bakterilerin çoğalmasında en fazla sarımsak özütü engelleyici etki göstermiştir.
- II. Maddeler bakterilerin hücre duvarı sentezini engellemiştir.
- III. Tüm maddeler bakterilerin çoğalmasında engelleyici etki göstermiştir.

yargılarından hangilerine ulaşılabilir?

- A) Yalnız I B) Yalnız II C) Yalnız III
- D) I ve II E) I ve III

36. Yeni keşfedilmiş bir bakteri türünün ışık varlığına bağlı olmaksızın ortamdaki hidrojen sülfürü kullanıp yaşamını sürdürdüğü tespit edilmiştir.

Bu bakteri türü ile ilgili olarak,

- I. Kemoototroftur.
- II. Fotoototroftur.
- III. İsteğe bağlı anaerobtur.

yargılarından hangilerinin doğru olduğu söylenbilir?

- A) Yalnız I B) Yalnız II C) Yalnız III
- D) I ve III E) II ve III

37. İki öğrenci tat alma işlevinin özellikleriyle ilgili olarak aşağıdaki etkinlikleri yapıyor.

1. Etkinlik: Ucuna steril pamuk sarılı bir kürdan, tuz çözeltisine batırılıp dilin uç kısmına dokunduruluyor. Ağız her seferinde su ile çalkalandıktan sonra bu işlem, dilin ön-yan, arka-yan ve arka-orta bölgelerine de uygulanıyor.

1. Sonuç: Öğrenci en iyi tadı dilinin ön-yan kısmıyla aldığını belirtmiştir.

2. Etkinlik: Beş farklı derişimde şeker çözeltisi hazırlanıyor. Dilin tatlıya duyarlı bölgesine en düşük derişimli çözeltiden bir damla damlatılıyor. Ağız her seferinde su ile çalkalandıktan sonra bu işlem diğer şeker çözeltileri ile de tekrarlanıyor.

2. Sonuç: Öğrenci ilk çözeltinin tadını alamadığını, diğerlerinin tadını alabildiğini belirtmiştir.

Bu etkinliklerden,

- I. Bir maddenin tadının alınabilmesi için suda çözünmesi gereklidir.
- II. Dilde farklı tatlara duyarlı özelleşmiş bölgeler bulunmaktadır.
- III. Tat alma almaçları çabuk "yorulmaktadır".
- IV. Tat alma almaçlarının uyarılabilmesi için eşik değeri bulunmaktadır.

yargılarından hangilerine ulaşılabilir?

- A) I ve II B) I ve III C) II ve III
D) II ve IV E) III ve IV

38. Aşağıdaki grafikte; yüzme, uçma ve koşmaya uyum sağlamış hayvanların, yer değiştirdikleri her birim mesafe için birim vücut kütlesi başına enerji tüketimleri verilmiştir.

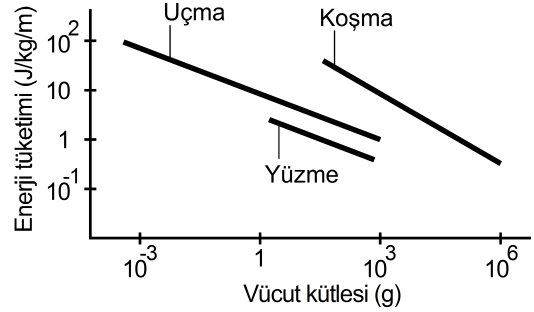

Bu grafiğe dayanarak,

- I. Enerji tüketimi açısından en verimli yer değiştirme tipi yüzmedir.
- II. Her üç grupta da birim vücut kütlesi arttıkça enerji tüketimi de artmaktadır.
- III. Kütlece büyük bir hayvan, aynı hareket tipini kullanan daha küçük bir hayvana göre daha verimli yer değiştirmektedir.

yorumlarından hangileri yapılabilir?

- A) Yalnız I B) Yalnız II C) Yalnız III
D) I ve III E) II ve III

39. Aşağıdaki organik molekül çiftlerinden hangilerinin yapı taşı benzerdir?

- A) Glikojen – Kolesterol
B) Glikojen – Nişasta
C) İnsülin – Kolesterol
D) İnsülin – Glikojen
E) İnsülin – Nişasta

40. Aşağıda, akıcı mozaik zar modelinin kesiti şematize edilmiştir.

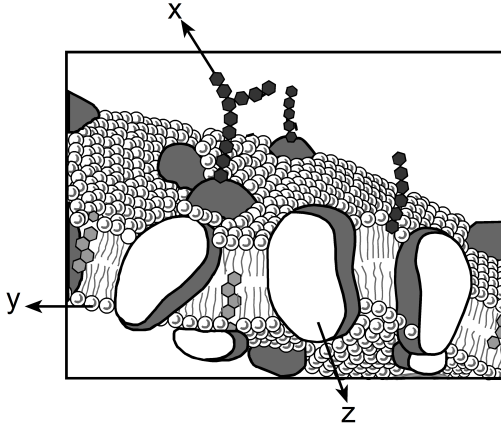

Buna göre şekilde x, y ve z ile gösterilen maddelerle ilgili olarak,

- I. x, hücreye özgüllük kazandırır.
- II. z, madde geçişlerinde işlev görebilir.
- III. Suda çözünen moleküller, y'nin kuyruk kısmından kolay geçer.

İfadelerinden hangileri doğrudur?

- A) Yalnız I B) Yalnız II C) I ve II
D) II ve III E) I, II ve III

SINAVDA UYULACAK KURALLAR

- Sınav salonları kamera ile kayıt altına alınacaktır.** Kamera kayıtlarının incelenmesinden sonra sınav kurallarına uymadığı tespit edilen adayların sınavları ÖSYM Yönetim Kurulunca geçersiz sayılacaktır.
- Cep telefonu ile sınava girmek kesinlikle yasaktır.** Çağrı cihazı, telsiz, fotoğraf makinesi vb. araçlarla; cep bilgisayarı, kol ya da cep saati gibi her türlü bilgisayar özelliği bulunan cihazlarla; silah ve benzeri teçhizatla; müsvedde kâğıdı, defter, kitap, sözlük, sözlük işlevi olan elektronik aygıt, hesap cetveli, hesap makinesi, pergel, açölçer, cetvel vb. araçlarla sınava girmek kesinlikle yasaktır. Bu araçlarla sınava girmiş adayların adı mutlaka Salon Sınav Tutanağına yazılacak, bu adayların sınavı geçersiz sayılacaktır. **Sınava kalem, silgi, kalemıraş, saat vb. araçla ve kulaklık, küpe, broş vb. takı, herhangi bir metal eşya ile girmek de kesinlikle yasaktır. Yiyecek, içecek vb. tüketim malzemeleri de sınava getirilemez. Adaylar sınava şeffaf şişe içerisinde su getirebilecektir.**
- Bu sınav için verilen toplam cevaplama süresi **160 dakikadır.** Sınav başladıktan sonra **ilk 120** ve **son 15** dakika içinde adayın sınavdan çıkmasına kesinlikle izin verilmeyecektir. **Bu süreler dışında, cevaplamaı sınav bitmeden tamamlarsanız cevap kâğıdınızı ve soru kitapçığınızı salon görevlilerine teslim ederek salonu terk edebilirsiniz. Bildirilen sürele aykırı davranışlardan adayın kendisi sorumludur.**
- Sınav salonundan ayrılan aday, her ne sebeple olursa olsun, tekrar sınava alınmayacaktır.**
- Sınav süresince görevlilerle konuşmak, görevlilere soru sormak yasaktır. Aynı şekilde görevlilerin de adaylarla yakından ve alçak sesle konuşmaları ayrıca adayların birbirinden kalem, silgi vb. şeyleri istemeleri kesinlikle yasaktır.
- Sınav sırasında, görevlilerin her türlü uyarısına uymak zorundasınız. Sınavınızın geçerli sayılması, her şeyden önce, sınav kurallarına uymanıza bağlıdır. Kurallara aykırı davranışta bulunanların ve yapılacak uyarılara uymayanların kimlik bilgileri Salon Sınav Tutanağına yazılacak ve sınavları geçersiz sayılacaktır.
- Sınav sırasında kopya çeken, çekmeye kalkışan, kopya veren, kopya çekilmesine yardım edenlerin kimlik bilgileri Salon Sınav Tutanağına yazılacak ve bu adayların sınavları geçersiz sayılacaktır.
Adayların test sorularına verdikleri cevapların dağılımları bilgi işlem yöntemleriyle incelenecek, bu incelemelerden elde edilen bulgular bireysel ya da toplu olarak kopya çekildiğini gösterirse kopya eylemine katılan adayın/adayların sınavı geçersiz sayılacak ayrıca 2 yıl boyunca ÖSYM tarafından düzenlenen tüm sınavlara başvurusu yasaklanabilecektir.
Sınav görevlileri bir salondaki sınavın, kurallara uygun biçimde yapılmadığını, toplu kopya girişiminde bulunulduğunu raporlarında bildirdiği takdirde, ÖSYM bu salonda sınava giren tüm adayların sınavını geçersiz sayabilir.
- Cevap kâğıdında doldurmanız gereken alanlar bulunmaktadır. Bu alanları doldurunuz. Cevap kâğıdınızı başkaları tarafından görülmeyecek şekilde tutmanız gerekmektedir. Cevap kâğıdına yazılacak her türlü yazıda ve yapılacak bütün işaretlemelerde kurşun kalem kullanılacaktır. Sınav süresi bittiğinde cevapların cevap kâğıdına işaretlenmiş olması gerekir. Soru kitapçığına işaretlenen cevaplar geçerli değildir.
- Soru kitapçığınızı alır almaz kapağında bulunan ilgili alanları doldurunuz. Sayfaların eksik olup olmadığını, kitapçıkta basım hatalarının bulunup bulunmadığını ve soru kitapçığının her sayfasında basılı bulunan soru kitapçık numarasının, kitapçığın ön kapağında basılı soru kitapçık numarasıyla aynı olup olmadığını kontrol ediniz. Soru kitapçığının sayfası eksik ya da basımı hatalıysa değiştirilmesi için salon başkanına başvurunuz.
Size verilen soru kitapçığının numarasını cevap kâğıdınızdaki “Soru Kitapçık Numarası” alanına yazınız ve kodlayınız. Cevap kâğıdınızdaki “Soru kitapçık numaramı doğru kodladım.” kutucuğunu işaretleyiniz. Soru kitapçığı üzerinde yer alan Soru Kitapçık Numarasını doğru kodladığınızı beyan eden alanı imzalayınız.
- Sınav sonunda soru kitapçıkları toplanacak ve ÖSYM’de incelenecektir. Soru kitapçığının sayfalarını koparmayınız. Soru kitapçığının bir sayfası bile eksik çıkarsa sınavınız geçersiz sayılacaktır.
- Cevap kâğıdına ve soru kitapçığına yazılması ve işaretlenmesi gereken bilgilerde bir eksiklik ve/veya yanlışlık olması hâlinde sınavınızın değerlendirilmesi mümkün olamamaktadır, bu husustaki özen yükümlülüğü ve sorumluluk size aittir.
- Soru kitapçığının sayfalarındaki boş yerleri müsvedde için kullanabilirsiniz.
- Soruları ve/veya bu sorulara verdiğiniz cevapları ayrı bir kâğıda yazıp bu kâğıdı dışarı çıkarmanız kesinlikle yasaktır.
- Her testin cevaplarını cevap kâğıdındaki ilgili alana işaretleyiniz.**
- Sınav salonundan ayrılmadan önce, soru kitapçığınızı ve cevap kâğıdınızı salon görevlilerine eksiksiz olarak teslim etmeyi unutmayınız.

Bu testlerin her hakkı saklıdır. Hangi amaçla olursa olsun, testlerin tamamının veya bir kısmının Merkezimizin yazılı izni olmadan kopya edilmesi, fotoğrafının çekilmesi, herhangi bir yolla çoğaltılması, yayımlanması ya da kullanılması yasaktır. Bu yasağa uymayanlar gerekli cezai sorumluluğu ve doğacak tüm mali külfeti peşinen kabullenmiş sayılır.

**YÜKSEKÖĞRETİME GEÇİŞ SINAVI (YGS)
24 MART 2013****TÜRKÇE TESTİ**

1. A
2. D
3. C
4. B
5. E
6. B
7. D
8. A
9. A
10. E
11. B
12. D
13. E
14. B
15. C
16. E
17. D
18. B
19. A
20. D
21. C
22. B
23. A
24. E
25. C
26. A
27. E
28. D
29. B
30. C
31. A
32. D
33. E
34. C
35. B
36. A
37. C
38. E
39. D
40. C

SOSYAL BİLİMLER TESTİ

1. A
2. E
3. C
4. B
5. B
6. C
7. D
8. E
9. C
10. A
11. B
12. D
13. A
14. D
15. E
16. E
17. C
18. D
19. E
20. A
21. B
22. D
23. B
24. A
25. A
26. C
27. E
28. B
29. D
30. C
31. A
32. D
33. E
34. C
35. A
36. B
37. E
38. D
39. C
40. B
41. E
42. C
43. D
44. A
45. E

TEMEL MATEMATİK TESTİ

1. A
2. B
3. E
4. B
5. D
6. B
7. C
8. E
9. B
10. A
11. A
12. C
13. D
14. E
15. C
16. C
17. C
18. D
19. B
20. D
21. B
22. E
23. A
24. D
25. E
26. B
27. A
28. D
29. E
30. A
31. A
32. D
33. E
34. C
35. C
36. B
37. C
38. E
39. B
40. A

FEN BİLİMLERİ TESTİ

1. C
2. A
3. D
4. C
5. C
6. B
7. B
8. D
9. B
10. A
11. D
12. E
13. E
14. E
15. D
16. A
17. B
18. C
19. C
20. A
21. E
22. E
23. D
24. C
25. B
26. B
27. D
28. E
29. D
30. C
31. C
32. A
33. E
34. B
35. E
36. A
37. D
38. D
39. B
40. C